

ARITEX



ATX-Weld 360

Célula de soldadura automatizada
con mesa giratoria

- Rápida implementación.
- Automatiza independientemente del tamaño de pieza, tipo de soldadura o tamaño de lote.
- Programa trayectorias, velocidades y parámetros de forma fácil y rápida.
- Rápida amortización de los costes de inversión.
- Facilidad en el transporte y montaje.

Diseñar e implementar una solución de soldadura automatizada sin necesidad de invertir en un costoso proyecto de ingeniería es posible.

El sistema ATX-Weld 360 cuenta con una estación rotativa de alta capacidad, que permite cargar y descargar piezas de manera simultánea mientras el robot realiza la soldadura.

Además, incluye opciones de personalización para ajustarse a las necesidades específicas de su línea de producción, maximizando el retorno de la inversión.

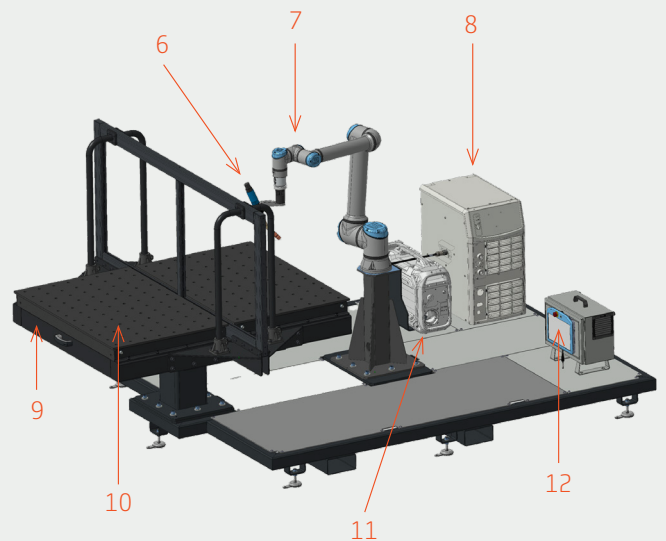
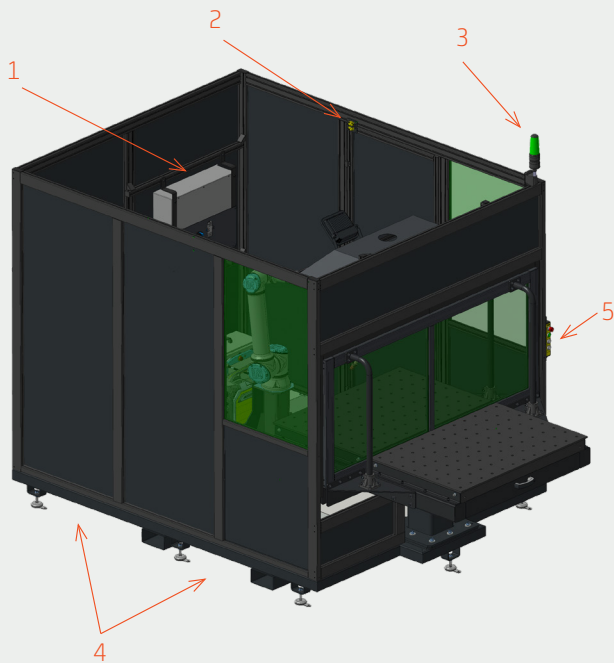

1. Caja Eléctrica
2. Sensor seguridad doble canal/ Puerta
3. Baliza
4. Tubos carretilla elevadora
5. Botonera
6. Antorcha

7. Robot
8. Máquina soldar
9. Cajón
10. Mesa Soldadura con Bloqueo neumático
11. Alimentador de hilo
12. Controladora Robot

General

Medidas	W2250 x D3453 x H2335 cm
Peso	1300 kg

Mesa de soldadura

Medidas	800 x 1200 cm
Capacidad carga	150 kg
Manual con dos mesas de soldadura	
Autoportante	

Conexiones

Monofásica	220V
Trifásica	3 x 400V
Neumática	6 bar

Máquina de soldar:

Puede usar diferentes máquinas de soldar:

EWM, ESAB, Fronius, GalaGar Kempf, LC Lasers, Lorch, Migatronik, Megmeet, Weko, OTC, Böhler, etc.

Robot:

Puede usar diferentes tipos de robot:

- Universal Robots
- Fanuc
- Kuka

Opcional:

- Training
- Setup
- Financiación de tu inversión (consulta condiciones con nuestro experto).

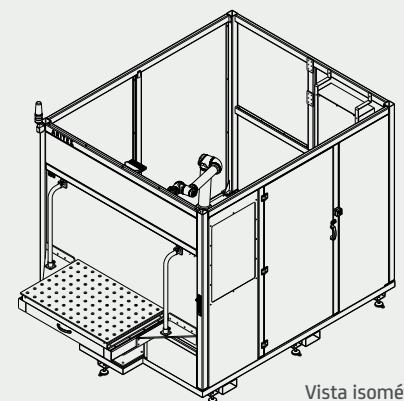
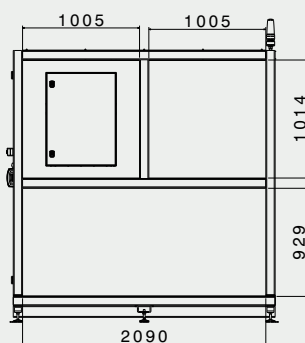
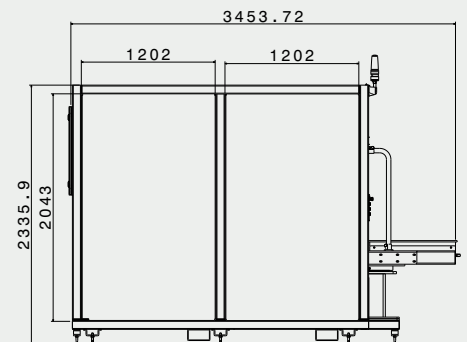
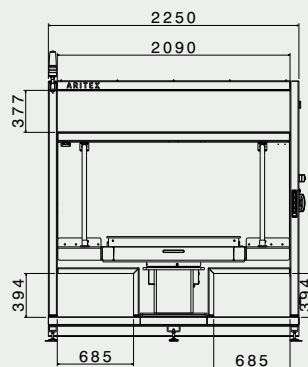
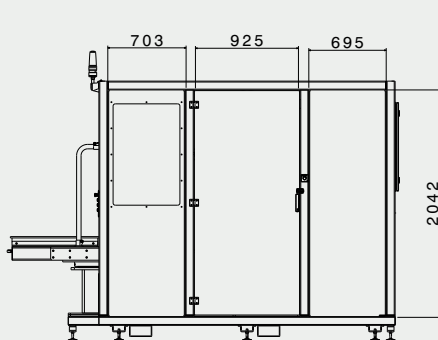

Vista isométrica
Escala: 1:10

Producir más en menos tiempo y de una manera más inteligente.

La mejor inversión en soldadura.