

GRUPO **MARVER**

GM Así somos	4	Swing	24-25	Grinón	54-55	Esquemas montaje accessorios normativa	
		Slide	26-27	Atenas	56-57		
Grupo Marver	5	BiFold	28-29	Álava	58-59		
¿Por qué escogernos?		Detalles Swing	30	Málaga	60-61		Puerta corredera autoportante 116
		Detalles Slide	31	Pozuelo	62-63		
Sistema Zero y Doble Zero	6-7	Detalles Bifold	32	Cantabria	64-65		
La solución para puertas batientes ocultas				Navalcarnero	66-67		Puerta doble batiente 117
		PUERTAS ALUMINIO SOLDADO	34-35	Navacerrada	68-69		
		Presentación		Toledo	70-71		Puerta corredera 118
I Weld	8-9			Arajuez	72-73		
Sistema de perfilería propio		Sistema de seguridad puertas correderas y batientes	36	Madrid	74-75		Puerta batiente 1 hoja 119
		Slide Safe y Swing Safe		Ibiza	76-77		
Calidad y garantías	10-11			Budapest	78-79		Puerta batiente 2 hojas 120
Homologaciones y marcados		Sistema de soporte de puertas	37	Torrejón	80-81		
		Elevator		Milán	82-83		Puerta batiente Bifold 121
Iron	12-13			Formentera	84-85		
Tecnología del metal		Vallados		Barcelona	86-87		Carta de colores 122- 123
		Andorra	38	San Francisco	88-89		
Marver automation	14-15	Alsacia	39	Valencia	90-91		
Puertas con sistema de cierre automático		Lisboa	40	Galicia	92-93		
		Los Ángeles	41	Sheffield	94-95		
				Paris	96-97		
Marver Integra System	16-17			Chicago	98-99		
el traje perfecto para un motor desnudo		Puertas Welcome	42	Santa Bárbara	100-101		
		Geometrik	43				
		Basic	44	NIRVANA			
		Esenzial	45	Presentación	102-107		
MINIMAL DESING	18-19			Panthera	108-109		
Muebles de diseño y puertas de interior		Cancelas de aluminio soldado		Jaguar	110-111		
		Dark Soul	46-47	Linze	112-113		
		Black Line	48-49	Carta de colores	114-115		
ALMA	20-23	Mykonos	50-51	Nirvana			
Presentación		Batres	52-53				



Nosotros creamos *conceptos...*

Tú cumples tus *sueños*

GM Así somos...



Ambición y progreso constante

Siempre fieles a nuestro propio estilo, continuamos trabajando para ofrecer los mejores productos del mercado.

Internacionalización de la marca

Seguimos creciendo, gracias a la expansión y internacionalización de nuestra marca en el Reino Unido, Italia y Francia.

La innovación, nuestro ADN

Nuestro futuro más presente se antoja lleno de crecimiento en todas las direcciones. La mejora constante, está dentro de nuestro road map.

Ideas frescas y renovadas

Nuestras ideas y conceptos, nuestra principal fuente de emprendimiento, éxito constante, renombre y notoriedad.

Medio Ambiente

Comprometidos con la conservación del planeta y la reducción de huella de carbono

Gestión de residuos

El reciclaje de los metales contribuye significativamente a no empeorar el entorno medioambiental actual.

Diseñamos productos, servicios y experiencias

siempre utilizando elementos de **metal** y con **diseños de vanguardia**

Acabados y calidad



Pinturas Qualicoat

Clase 1 y superdurables con 7 y 10 años de garantía



Tratamientos marinos C5

Protección ante humedad elevada y con atmósferas agresivas



Aperturas especiales

Cancelas de aperturas complejas e innovadoras



Marcado CE

Para puerta manual y automática, cumpliendo todos los estándares Europeos



Ensayos de resistencia en cancelas

Ensayos exhaustivos en cancelas de larga dimensión, para garantizar su funcionamiento



Recubrimientos

En tres dimensiones y súper mates, para una acabado óptimo

Sistemas propios



Sistema Doble Zero

Sistema de perfilera diseñado para resolver los problemas técnicos y estéticos de acumulación de agua



Sistema Zero

Sistema de perfilera diseñado para la fabricación de cancelas de gran tamaño



Marver Integra System

Sistema de automatización para cancelas correderas



Sistemas propios de vallados

Toda una gama de productos para vallados



Modelos propios patentados

Modelos exclusivos que requieren de patente por tratarse de diseños únicos



Perfilera de extrusión propia

Estudio propio de innovación y desarrollo técnico en ingeniería

Servicios y prestaciones



Programa de pedidos

Programa a medida para la realización de pedidos online



Asesoramiento individualizado

Aconsejamos a nuestros clientes para su óptima elección



Planos en Cad

Planos para proyectos singulares



Innovación constante

Implementación I+D+I para la mejora de todos nuestros productos



Seguimiento en tiempo real

Sistema de seguimiento en tiempo real de la trazabilidad del pedido



Atención especializada

Equipo profesional que maneja a la perfección el lenguaje del instalador

Entregas y plazos



Departamento de calidad

Apuesta por un producto con garantías de calidad a la entrega del mismo



Plazos de entrega por escrito

Nuestro compromiso, nuestra seña de identidad



Entrega de producto completo

Puerta más motor con automatismos integrados

Por qué escoger
GRUPO MARVER



ZERO



Doble ZERO

Sistema Zero y Doble Zero

La solución para puertas batientes ocultas

Grupo Marver ha diseñado el **sistema Doble Zero y Zero** para resolver los problemas técnicos y estéticos que no ofrecían las perfiles convencionales del mercado. La demanda de diseños para la arquitectura contemporánea requiere de líneas más limpias y neutras, por lo que atendiendo a estas necesidades, el sistema **Doble Zero y Zero** cumplen con estos requisitos.

- Las batientes ocultas que se han logrado con esta novedad, provocan en la puerta una **estética mucho más renovada y adaptada** a este periodo de la construcción y la decoración.
- Las **canalizaciones internas** del sistema Doble Zero y Zero, crean unos conductos abiertos y continuos para la circulación del agua, de tal forma que se evite la acumulación de alúmina.
- El **espesor del perfil 80x50x3+1 (sistema Zero) y 100x80x3+1 (sistema Doble Zero)** refuerza ampliamente la zona del "inglete", susceptible de sufrir tensiones. Gracias a esta mejora las cancelas pueden ser fabricadas en una mayor dimensión.
- La **evacuación del agua** permite que el proceso de desengrase de la cancela tenga un mejor drenaje, de tal manera que en la fase de cocción del lacado del horno no aparezcan microgotas que impidan la adherencia del recubrimiento. El sistema de canalización ayuda a evacuar el agua de las lluvias o condensación.

Doble Zero y Zero están diseñados para que la cancela tenga mayor vida útil. Gracias a las canalizaciones internas, ayudarán a prevenir la retención de agua y evitar la aparición de la alúmina, y que esta no provoque daños en el recubrimiento cuando la cancela ya esté instalada.



La creación de un perfil extrusionado para la fabricación de carpintería de aluminio soldado con batientes ocultos no existía hasta el momento, con el diseño de estos sistemas se satisfacen las siguientes necesidades:

Tapa juntas oculto



Puertas de mayor dimensión



Evacúa el agua del tratamiento del lacado y de las lluvias



Mejor adherencia del recubrimiento



Mayor resistencia con el espesor 3 + 1



Evita la aparición de alúmina





I Weld, el sistema creado para dar a la cancela la importancia que requiere.

Un sistema diseñado para quienes buscan combinar **elegancia y durabilidad**. Con un enfoque en la decoración moderna y una calidad superior, estas cancelas ofrecen no solo estilo, sino también la garantía de contar con un producto de última tecnología, que resiste el paso del tiempo sin comprometer su belleza.

I Weld es la sinergia entre Doble Zero y una soldadura perfecta, es la unión entre lo conocido y lo futurista.

Con I Weld, tu hogar lucirá sofisticado y protegido
con lo mejor en innovación y decoración

Después de muchos años de experiencia y de mucho tiempo invertido en el desarrollo de un sistema de perfilería propio, Grupo Marver quiere ponerle definición a su estilo de trabajo. Es por eso, que **hemos creado la cancela más preparada desde todas sus ópticas para la arquitectura moderna**. Las cancelas I Weld reúnen todo lo necesario para ser el sistema líder de nuestro mercado ya que combinan elegancia y robustez, ofreciendo una solución de seguridad y decoración sin igual.



Para ello, hemos creado el cimiento más sólido posible de donde parte todo "Doble Zero", perfilería que aporta el diseño estructural de la cancela.

La nueva generación de cancelas de aluminio soldado



Otro factor imprescindible para I Weld es el **herraje**. Empleamos el acero inoxidable para el tirador exterior, el revestimiento de la cerradura anti dilataciones y de la misma forma para el cerradero eléctrico de última generación, a todo lo anterior le sumamos el bombillo acabado níquel y una manivela muy especial de aluminio macizo anonizado, con un terminación jaspeada que se trata a mano manivela por manivela, de esta forma cada cancela I Weld tiene una historia propia que contar.

La última parte no es la más importante porque las unas sin las otras no tendrían sentido, pero si es la imagen final de la cancela, se trata del acabado del **recubrimiento**, I Weld solo se presenta con pinturas **Qualicoat clase 1 y superdurables**.

Las cancelas I Weld no solo cumplen una función práctica, sino que también añaden un toque de sofisticación a cualquier entorno. Su diseño moderno y estilizado se adapta a diversos estilos arquitectónicos, desde los más tradicionales hasta los más contemporáneos. Cada cancela está elaborada con aluminio de alta calidad, asegurando que su apariencia se mantenga impecable a lo largo del tiempo, sin importar las condiciones climáticas.



La calidad y las garantías son algunos de los pilares fundamentales que necesita cualquier empresa para dar servicios en cualquier mercado, Grupo Marver desde el principio ha apostado por ofrecer el mejor de los productos a sus clientes con las homologaciones necesarias.

La compañía mantiene los mayores estándares de calidad necesarios cumpliendo la **conformidad Europea** y todas las acciones necesarias en el proceso de fabricación para la entrega de un producto de alto nivel.

Algunas de las homologaciones y mercados con los que cuentan los productos de Grupo Marver son los siguientes:

Qualicoat sea side:

Este pretratamiento refuerza la resistencia del lacado frente a condiciones climáticas y ambientales extremas como son los ambientes marinos.

Qualideco:

Se ocupa del mantenimiento de la calidad en acabados decorativos del lacado del aluminio como es el efecto madera.

Qualicoat clase 1 y clase 2 superdurable:

La radiación electromagnética con la que el sol afecta la superficie del planeta varía significativamente según la latitud, por lo tanto, varía considerablemente la energía absorbida por los objetos expuestos a esta radiación. La energía absorbida tiene la propiedad de modificar las características físicas de los recubrimientos de pintura en polvo tales como el brillo o la tonalidad, que disminuyen gradualmente haciendo que la superficie pintada siempre se vuelve menos estética. Para asegurar una adecuada resistencia ante los agentes atmosféricos, Qualicoat estableció, para los productos pintados previstos en el ámbito de la arquitectura, las especificaciones adecuadas que permiten la superación de numerosas pruebas, tanto de tipo físico que de tipo químico. El más relevante es el "Test de Florida", que consiste en una exposición a uno o más años en el ambiente cálido y húmedo de ese lugar.



Las especificaciones Qualicoat más conocidas son las de "Clase 1" y "Clase 2" estos acabados ofrecen lo siguiente:

- Mayor adherencia
- Terminaciones tridimensionales y súper mates
- Disminuye el envejecimiento natural
- Alarga el brillo y la tonalidad
- Mayor resistencia en climas hostiles
- Mejora el aspecto del recubrimiento

Mercado CE manual y automático

La Norma de producto para puertas* se publicó en los estados miembros europeos en abril de 2004 y tras un periodo de transición de un año, todos los estados miembros del mercado Europeo debían aplicar esta norma a partir del 1 de mayo de 2005.

1.2 **Ámbito de aplicación** La Norma establece las especificaciones de seguridad y rendimiento de todas las puertas y portones accionados manualmente o por motor en el ámbito de uso industrial y doméstico previstas para la zona de acceso de personas. El objetivo fundamental de esta norma es la protección de las personas, independientemente del tipo de puertas y portones. La presente Norma Europea establece los requisitos de seguridad y rendimiento para puertas, portones y barreras destinadas a instalarse en áreas accesibles a personas, y cuyo principal objetivo es dar seguridad de acceso a mercancías y vehículos acompañados de personas o manejados por éstas, en locales industriales, comerciales o en garajes de viviendas. Esta **Norma europea** también incluye las puertas comerciales, tales como persianas enrollables y rejas enrollables cuando se usan como puertas de locales minoristas, que están preparadas principalmente para el acceso de personas más que para el de vehículos o mercancías. Estos dispositivos podrán

accionarse manualmente o por motor. La norma **EN 13241-1** ha sido redactada por el Comité Técnico **CEN/TC33** "Puertas, ventanas, persianas, muros cortina y herrajes".

El **Mercado CE** está compuesto por el símbolo normalizado CE y la información complementaria que se especifica en las etiquetas y documentos técnicos relativa a las características del producto y los valores declarados, así como los datos del fabricante y del Organismo Notificado que emite el certificado de conformidad CE.

El **Mercado CE** expone que el producto ha sido evaluado antes de ponerse en el mercado y que, por lo tanto, cumple los requisitos legales esenciales para venderse.

Grupo Marver entrega al cliente profesional una máquina completa puerta+motor completamente adecuada a la normativa, siempre que el cliente quiera cumplir con la mismas.

Certificaciones y Garantías: Qualicoat

* Especificaciones Qualicoat

Ensayo de Envejecimiento Natural (Florida)

Norma ISO 2810	Ensayo	Duración	% Brillo Retenido del brillo inicial	Cambio de color
Poliéster Clase I	Exposición al Sol en Florida	1 Año	≥ 50%	Después del año ΔE dentro de los especificados en la tabla Qualicoat
Superdurable Clase II	Exposición al Sol en Florida	3 Años Evaluación anual	1 Año ≥ 75% 2 Año ≥ 60% 3 Año ≥ 50%	Después de 3 años ΔE dentro de los especificados en la tabla Qualicoat

Ensayo de Envejecimiento Acelerado

Norma ISO 16474-2	Ensayo	Duración	% Brillo Retenido del brillo inicial	Cambio de color
Poliéster Clase I	Xenon Test	1.000 horas	≥ 50%	Valor ΔE dentro de los especificados en la tabla Qualicoat
Superdurable Clase II	Xenon Test	1.000 horas	≥ 90%	Valor ΔE ≥ 50% dentro de los especificados en la tabla Qualicoat

IRON

Tecnología del metal

La cerrajería de toda la vida sacada de contexto



La flexibilidad del sistema **Iron** permite a los arquitectos diseñar estructuras innovadoras y audaces. Con la capacidad de fabricar componentes metálicos de formas complejas y precisas, Iron facilita la creación de diseños arquitectónicos únicos que destacan por su originalidad y funcionalidad. La tecnología del metal de Iron ofrece soluciones personalizadas que cumplen con las exigencias de los proyectos más exigentes. Iron se adapta a una amplia gama de aplicaciones arquitectónicas, desde proyectos residenciales y comerciales hasta instalaciones industriales y urbanas.

Iron nació en un principio como Marver construcciones metálicas en el año 2010, sin ella, no se entendería lo que es hoy la compañía. El paso de los años y las exigencias del mercado han provocado la creación de Iron para llegar donde pocos lo hacen. Iron ejecuta ideas de gran calado, trabajos complejos con un toque muy identificativo de la marca.

Los materiales con los que trabajamos son **ferrosos**, tanto **hierro** como **acero inoxidable**, incluso mezclando detalles de **latón** o **aluminio**. Materiales cuidadosamente seleccionados para proporcionar una combinación ideal de resistencia, ligereza y estética. Aleaciones formuladas para resistir las condiciones climáticas adversas, la corrosión y el desgaste, asegurando una vida útil prolongada y un mantenimiento mínimo. El metal de Iron no solo ofrece una durabilidad excepcional, sino que también puede ser tratado y acabado en una amplia gama de texturas y colores, adaptándose a diversas necesidades y estilos arquitectónicos.

La **tecnología del metal Iron del Grupo Marver** representa un avance significativo en la integración del metal en la arquitectura moderna. Ofrece una combinación única de **durabilidad, flexibilidad de diseño y sostenibilidad**, permitiendo a los arquitectos y diseñadores explorar nuevas fronteras en sus proyectos. Con Iron, el Grupo Marver continúa su misión de liderar la innovación en el sector, proporcionando soluciones que no solo cumplen con las demandas del presente, sino que también anticipan las tendencias del futuro en el diseño arquitectónico.

Esta marca va dirigida a todo arquitecto o empresa que presente un proyecto ambicioso. El descaro y la experiencia son algunos de sus sinónimos.



Accionadores automáticos

MARVER AUTOMATION

Marver automation

Puertas con sistema de cierre automático



Un equipo técnico con una dilatada experiencia en instalación de automatismos, crea la sinergia perfecta entre puerta y motor.

Asesoramiento y la seguridad de instalar el accionador adecuado, son el distintivo de esta marca.

Desde el inicio Marver ha confiado en NICE como el compañero perfecto, el diseño, la sencillez en los tiempos de montaje y la fiabilidad total en su funcionamiento, han provocado que no se hayan separado nunca en este viaje.

Marver automation estará integrado en cualquiera de las puertas que necesite un accionador en nuestro portfolio de productos.

Nuestro equipo técnico ofrecerá asesoramiento respecto a los accesorios necesarios para la adecuación en normativa en cualquiera de nuestras puertas.

Nice

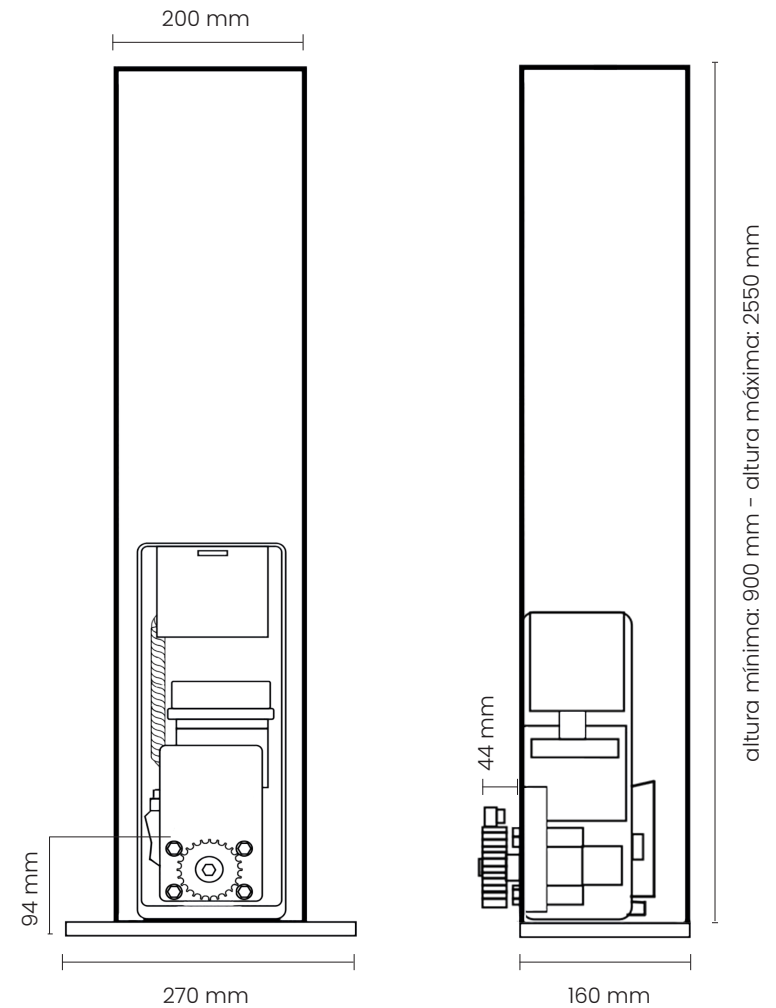



Marver integra system

El traje perfecto para un motor desnudo



El **sistema Integra** consiste en un pilar diseñado para ofrecer tanto robustez como una estética sofisticada. Lo que lo distingue es su accionador automático interno, que proporciona un ajuste preciso y una funcionalidad mejorada sin comprometer el diseño elegante del pilar.

Con una atención continua a las tendencias internacionales y una participación activa en ferias globales, Grupo Marver vuelve a innovar y crear un diseño exclusivo que supera las limitaciones de los sistemas tradicionales. Este enfoque ha dado lugar al **desarrollo de un pilar de 100×100 mm de aluminio, fabricado con tecnología de matricería propia, que incorpora un accionador automático interno**. Esta nueva solución no solo mejora la funcionalidad y eficiencia, sino que también ofrece una actualización significativa en comparación con las opciones previamente disponibles en el mercado.

Composición

Se compone de un pilar de aluminio con un espesor de 3mm hecho a medida, y un perfil de remate con la fachada, ambos están sujetos a su vez mediante una tapa superior, la cual va dotada de cuatro rodillos de goma anti arañazos. Además, está dotado con una tapa de registro mediante llave para acceder al motor, desbloqueo manual, sistemas de anclaje mecanizados listos para el montaje, y 3 cepillos verticales para ocultar las luces, que hacen del pilar integra un sistema único en el mercado.

Nuestro sistema avanzado está diseñado para cumplir con los más altos estándares de calidad y seguridad, adaptado a la normativa anticáida de puertas para ofrecer una protección óptima en cualquier entorno. Este sistema incluye cepillos internos que ocultan luces y piñones, así como cepillos externos que garantizan una perfecta ocultación de la luz y un acabado impecable con la fachada. Esta configuración no solo mejora la estética general de la vivienda, sino que también contribuye a alargar la vida útil del automatismo, gracias a su sistema superior anti arañazo que minimiza el desgaste y los daños.

El diseño robusto proporciona una mayor resistencia al viento y reduce significativamente las vibraciones, garantizando un funcionamiento suave y silencioso. La facilidad de instalación y reparación es otro de los grandes beneficios, permitiendo una implementación rápida y sin complicaciones.

Con este sistema, se obtiene una combinación ideal de durabilidad, seguridad y un acabado estético de alta calidad, elevando el estándar en la instalación de puertas correderas y asegurando un rendimiento superior en cada uso.

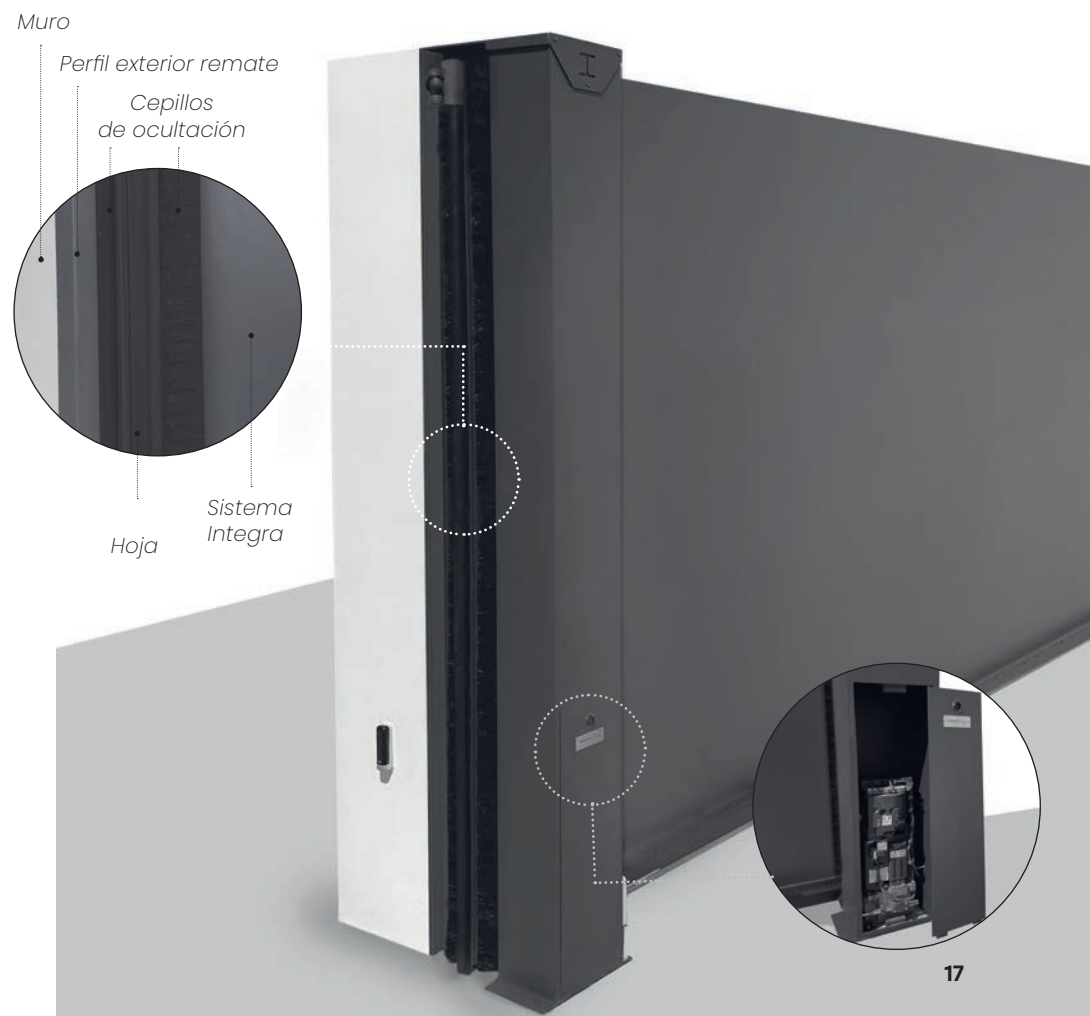



Un giro completo al clásico mueble de exterior, **Minimal Design** trae al mercado su manera de ver el diseño manteniendo su esencia metalúrgica y bajo un enfoque de simplicidad y sofisticación, ofreciendo piezas que combinan funcionalidad y estética.

Minimal Design ofrece su propia colección y además cualquier modelo personalizado, donde entra en escena todo tipo de metales y estilos. Se trata de una marca que nace como una ingeniería que recoge la idea del cliente, analiza el diseño desde el punto de vista técnico, y lo entrega garantizando la mayor vida útil del producto.

El uso de metales como el aluminio ofrece un mueble de exterior, en el cual se pueden moldear las líneas hasta lugares donde no llegarían los materiales más clásicos, con la ventaja añadida de no ser perecedero ante cualquier tipo de clima. La línea de puertas ALMA crea espacios vintage e industriales, con un sistema moderno lleno de vida. El hierro, el acero, el vidrio, la piedra natural, incluso detalles en madera, son materiales que también entran en escena.

Una de las principales características de Minimal Design es su capacidad para integrarse de manera armoniosa en diversos espacios. Las puertas de interior y los muebles de exterior están diseñados para complementar el entorno, creando una atmósfera de tranquilidad y orden. La combinación de funcionalidad y estética permite que estas piezas no solo sean elementos decorativos, sino que también contribuyan a la eficiencia y el confort del espacio.



Minimal Design del Grupo Marver representa una fusión perfecta de elegancia, funcionalidad y simplicidad en el diseño interior. Con una atención meticulosa a los detalles y un compromiso con la calidad, esta colección ofrece soluciones totalmente personalizadas y que no solo embellecen los espacios, sino que también mejoran su funcionalidad. La colección Minimal Design está diseñada para aquellos que buscan crear ambientes sofisticados y equilibrados, reflejando la verdadera esencia del diseño minimalista.

ALMA

Puertas de interior



Un aura singular

ALMA es un sistema único e innovador para puertas de interior de estilo industrial, que destaca por el material con el que están fabricados todos sus modelos: EL ALUMINIO, ideado bajo estándares para la reducción de la huella de carbono.

Cumple con todos los estereotipos modernistas y vanguardistas de la decoración e interiorismo actual.

ALMA es siglo XXI con apariencia vintage.

ALMA es la puerta de interior que requiere cualquier espacio contemporáneo que necesite luz y sectorizar departamentos, además de ser el sistema preferido por arquitectos y decoradores. Los lugares preferidos de ALMA son los hoteles, oficinas y viviendas.

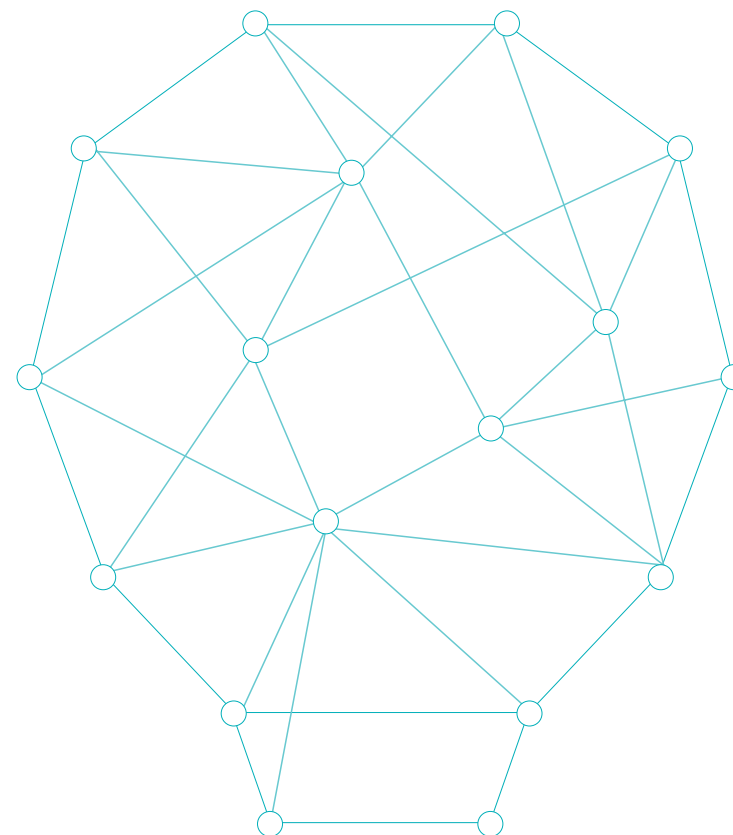

Único e innovador

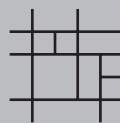

Modernista y de vanguardia



Hoteles, oficinas y viviendas

Arquitectura contemporánea

ALMA se caracteriza por ser un sistema de puertas robustas y duraderas debido a su estructura y composición; son fabricadas con perfiles de grosores reducidos de entre 25 y 35 mm y espesores de 3 y 4 mm. Gracias a esto y a sus uniones con soldaduras, ALMA logra secciones muy reducidas de arquitectura contemporánea con una resistencia nunca vista con este tipo de material.

Además, permite que puedan ser fabricadas en dimensiones similares a las puertas metálicas, con la diferencia que el aluminio:

- Tiene acabados más pulidos
- Los perfiles son más regulares
- Las aristas son más limpias y más ligeras
- No sufren la aparición de óxido
- Cuentan con gomas perimetrales para mayor estanqueidad
- Reducen el ruido
- Evitan la entrada de aire o frío

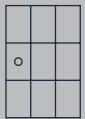

Puertas duraderas

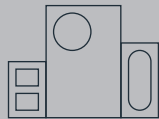

Arquitectura contemporánea

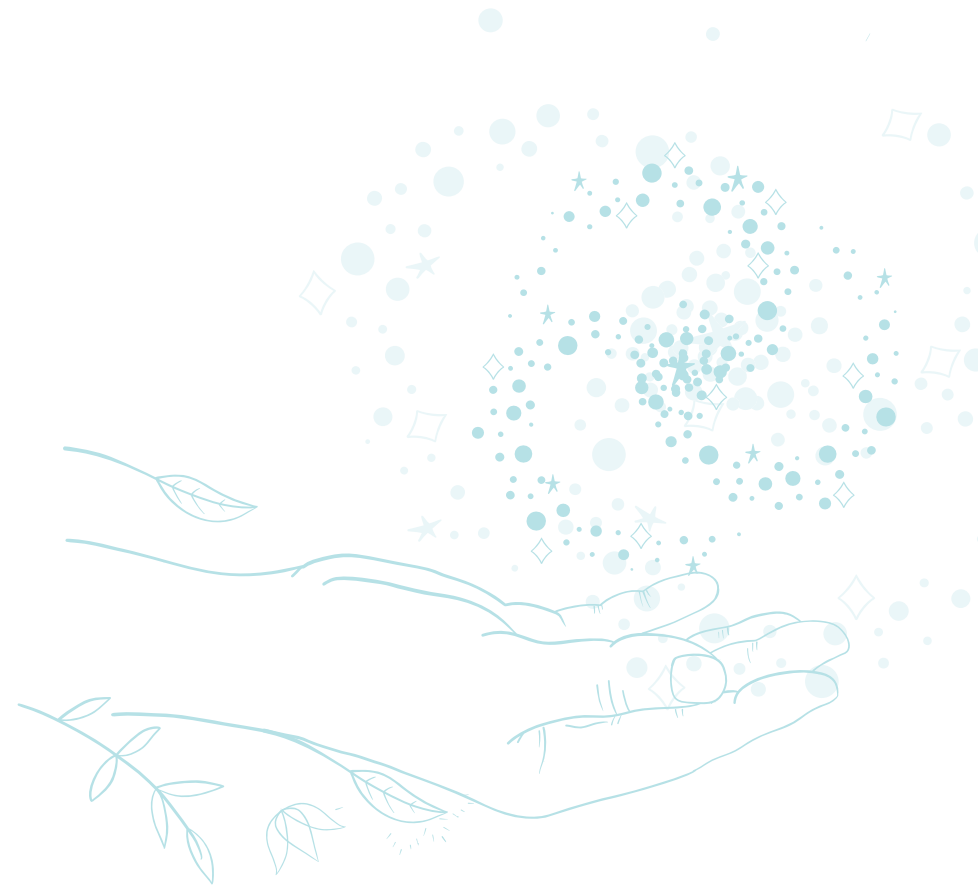

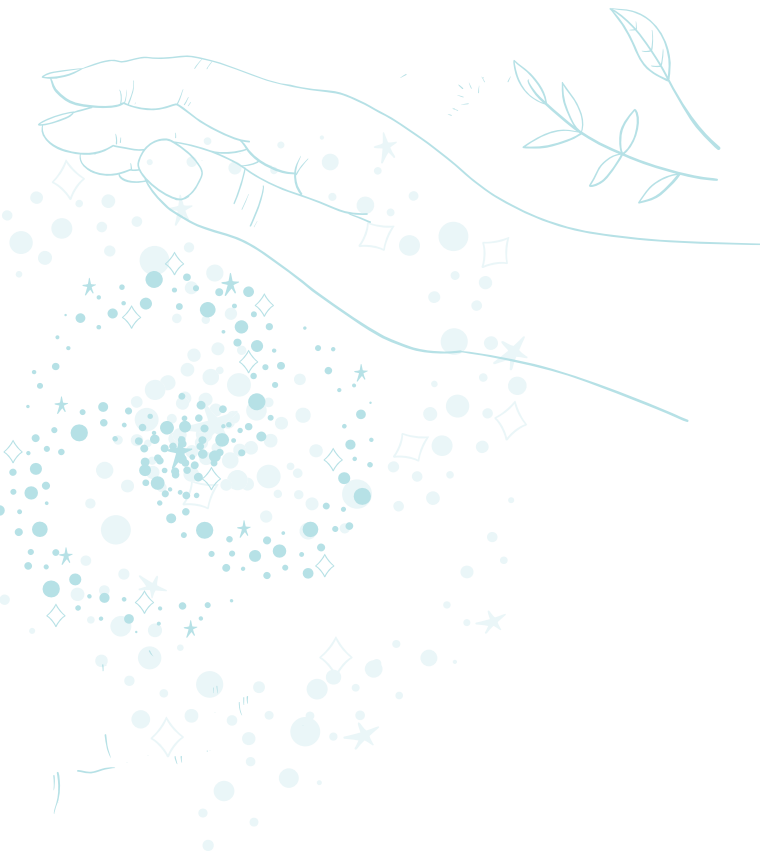

El acabado de ALMA es la perfecta combinación entre: la metalistería más fina, la delicadeza más sutil del aluminio y la calidez de la madera. A eso, se le suma el auténtico proceso de lijado ya que es un minucioso trabajo de tres etapas, donde el profesional que lo lleva a cabo, tiene como premisa crear un producto artesanal, en el cual no sea visible la mano del hombre.

El proceso de lacado, respaldado con más de 10 años de garantía, es un proceso de cuatro etapas a base de terminaciones micro texturadas, super mates o tridimensionales, que junto a la nano tecnología, hacen que ALMA sea un sistema que crea entornos cálidos, acogedores y entrañables.

El herraje que compone la serie ALMA, está creado a base de elementos con aristas vivas, para dar continuidad a la imagen provocadora y elegante que ALMA aporta a todos los espacios donde se encuentra.

ALMA se compone de un sistema desarrollado por Grupo Marver, empresa que conforma el conglomerado de marcas, donde Minimal Design es la encargada de representar a ALMA.

Este sistema está dotado de distintas gomas perimetrales, las cuales son las encargadas de la estanqueidad y la reducción de ruidos en las maniobras de apertura y cierre a las que las puertas están sometidas durante toda su vida útil. Además, estas gomas evitan la entrada de aire.

ALMA es el producto 360 para las puertas de interior y sectorización de espacios.



SWING

SWING

La versión batiente de la serie Alma

El sistema SWING está preparado para vidrios laminados de 3+3 con ajunquillado vintage.

Las dimensiones máximas recomendables por hoja son de 900x2800 mm y puede ser lacada en cualquier ral o terminación. Cabe destacar el detalle ciego donde se encuentra la cerradura, manivela o tirador.

Una de las cualidades más importantes de SWING, es la perfilera de la que se compone. Está construida a base de secciones reducidas que además enrasan entre sí gracias al sistema Zero, lo que genera un aspecto más limpio y depurado. Además, dispone de una goma perimetral que provoca un acabado único en este tipo de sistemas, reduce ruidos y da estanqueidad.

** La recreación de este render con 3 perfiles horizontales es solo para puertas a partir de 2800 mm de altura. Todas las puertas inferiores a esta medida se presentarán con 2 perfiles horizontales.*

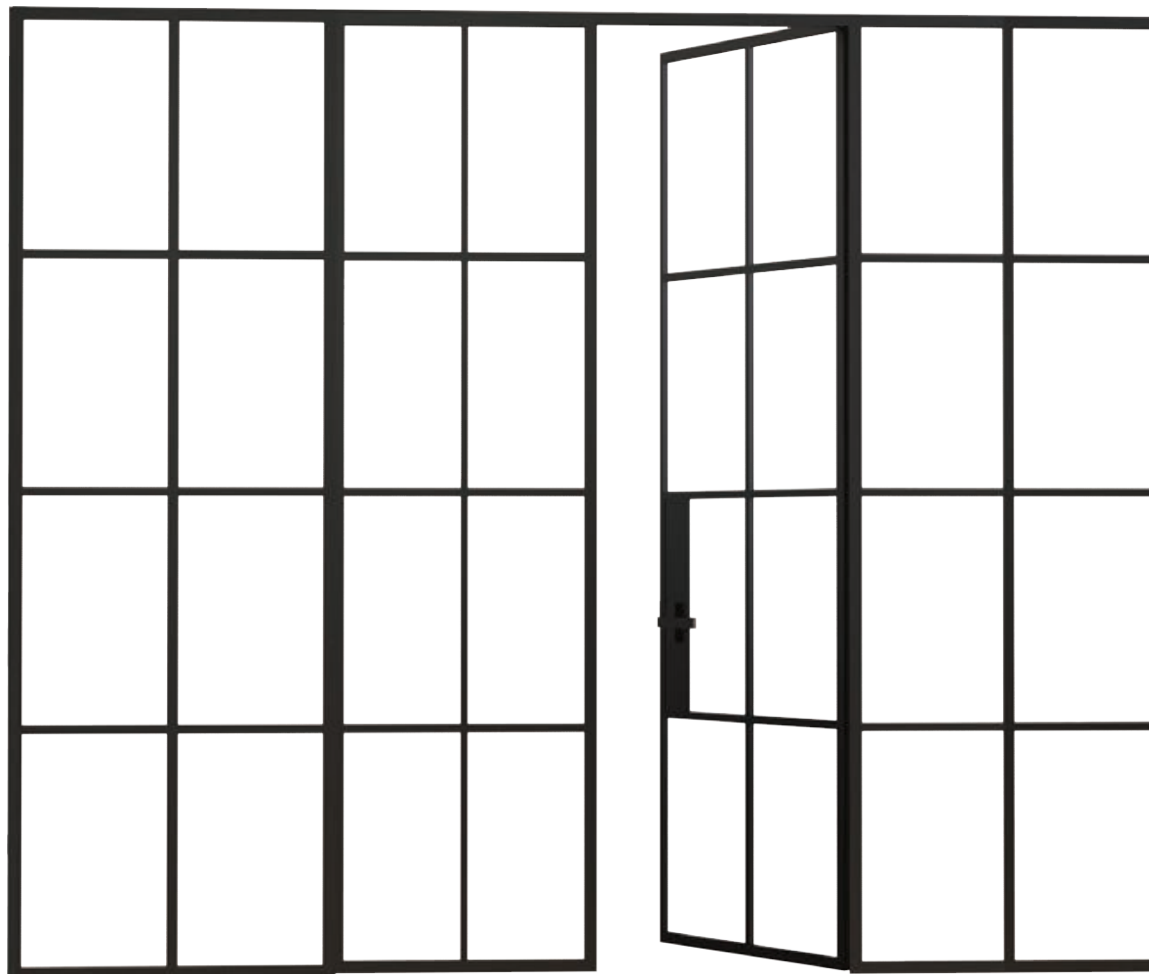



SLIDE

SLIDE

La versión corredera de la serie Alma

El sistema está preparado para vidrios laminados de 3+3 con ajunquillado vintage.

Las dimensiones máximas recomendables por hoja son de 3000x2300 mm y puede ser lacada en cualquier ral o terminación.

Cabe destacar el detalle ciego donde se encuentra el uñero embutido.

Una de las cualidades más importantes de SLIDE, es la perfilera de la que se compone ya que está construida a base de secciones reducidas, lo que genera un aspecto más limpio y depurado. Además, dispone de dos gomas frontales en fuelle que hacen con la ayuda del sistema de frenado, un cierre elegante sin impactos.

** La recreación de este render con 3 perfiles horizontales es solo para puertas a partir de 2800 mm de altura. Todas las puertas inferiores a esta medida se presentarán con 2 perfiles horizontales.*

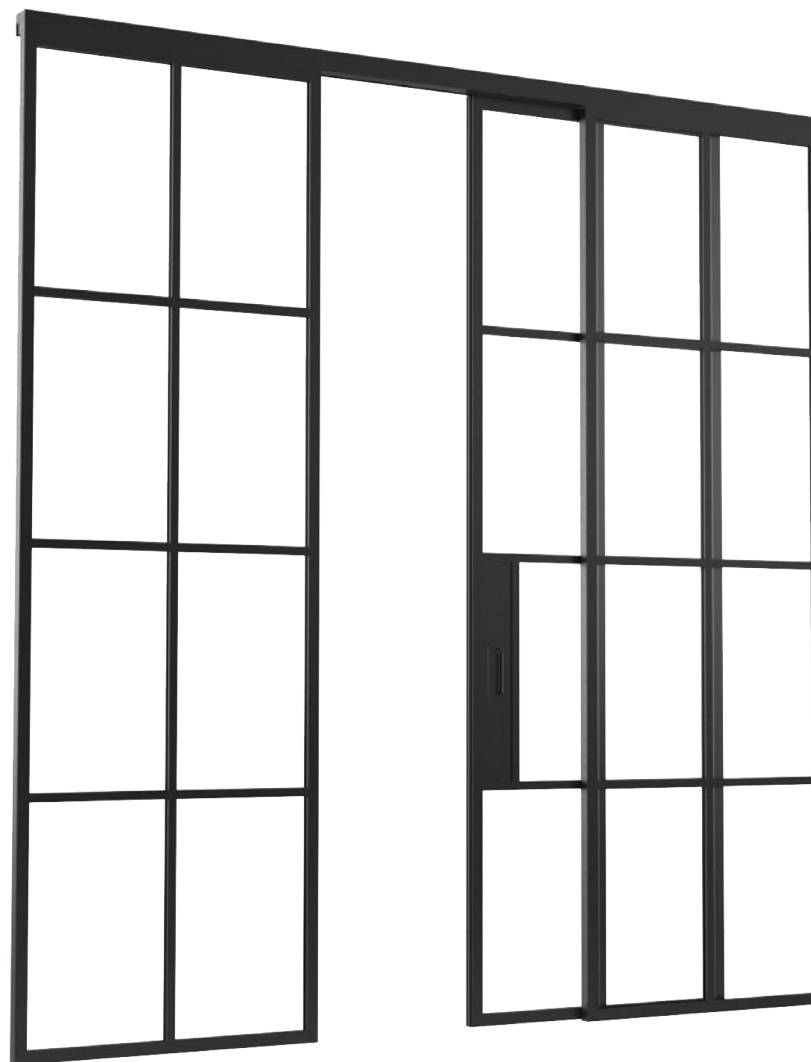



BIFOLD

BIFOLD

La versión plegable de la serie Alma

El sistema está preparado para vidrios laminados de 3+3 con ajunquillado vintage. Las dimensiones máximas recomendables por grupo de tres hojas son de 1500x2700 mm sin carril y de cinco hojas de 3000x2500 con carril. Puede ser lacada en cualquier ral o terminación y cabe destacar el detalle ciego donde se encuentra la cerradura, manivela o tirador.

Una de las cualidades más importantes de BIFOLD, es la perfilería de la que se compone. Está construida a base de secciones reducidas que además enrasan entre sí gracias al sistema Zero, lo que genera un aspecto más limpio y depurado. Además, el sistema incluye gomas en forma de fuelle entre hojas, arriba y abajo, lo que consigue un acabado único en este tipo de sistemas, reduce ruidos y da estanqueidad.

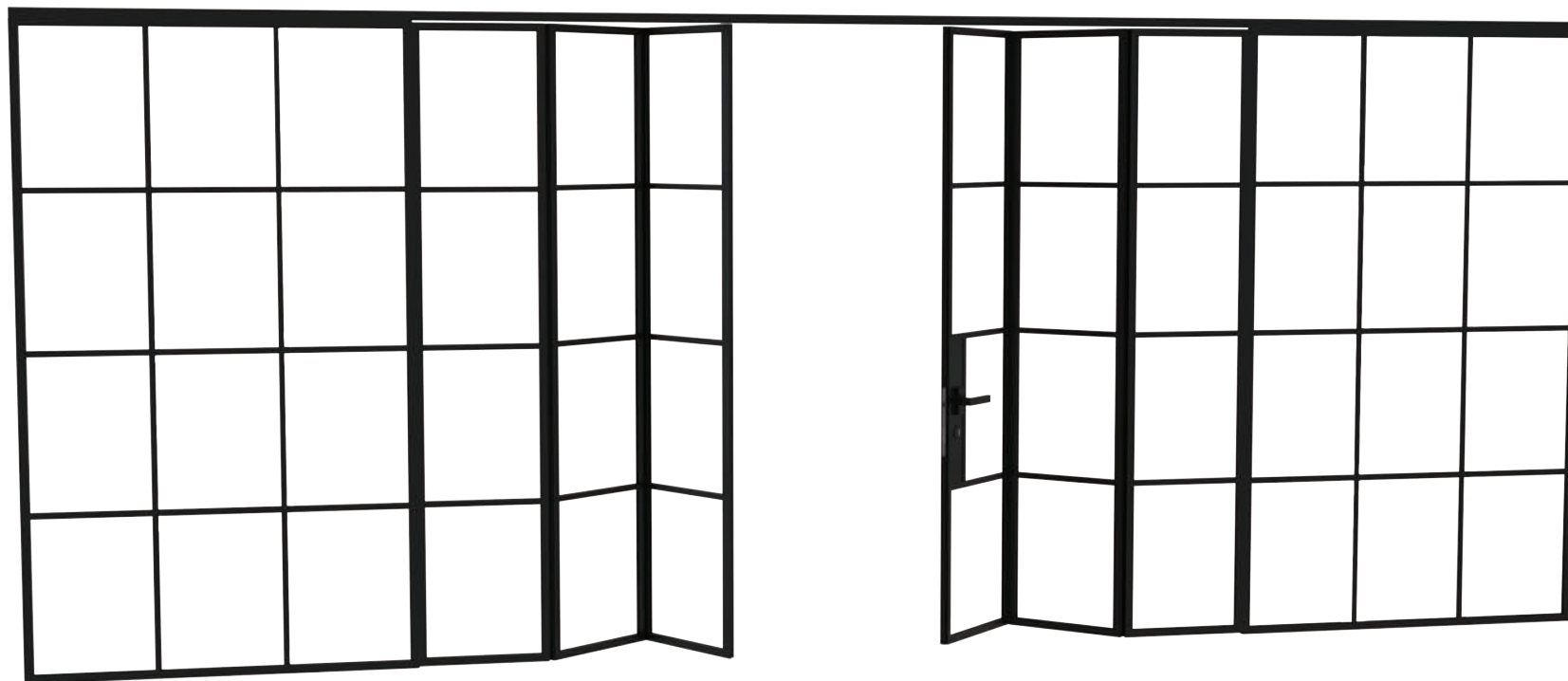

** La recreación de este render con 3 perfiles horizontales es solo para puertas a partir de 2800 mm de altura. Todas las puertas inferiores a esta medida se presentarán con 2 perfiles horizontales.*

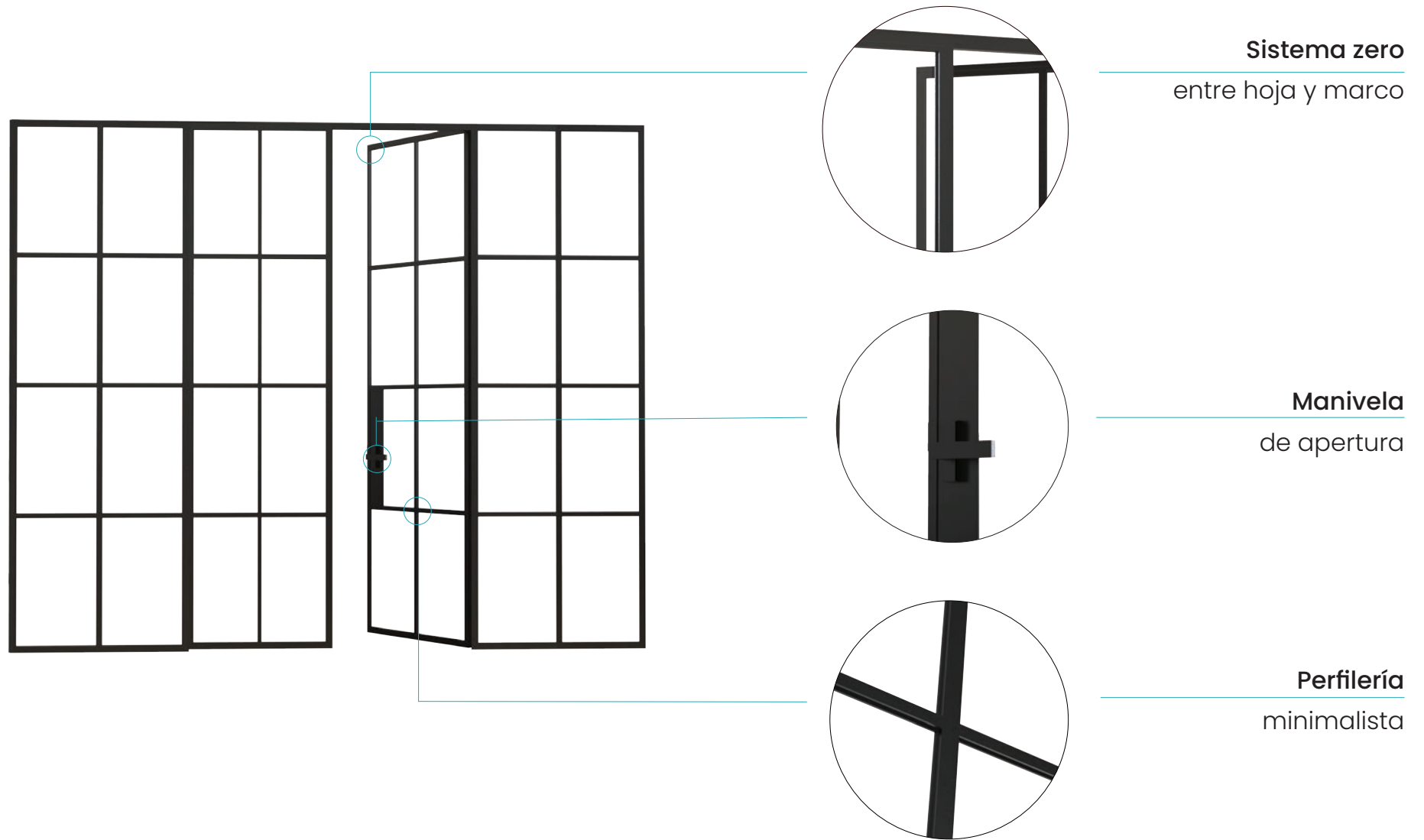

Carriles y sistemas

LITE + 100



SLID 150



GUIDER
TELESCOPIC



Gomas frontales
en fuelle



Carril superior
corredero



Uñero
embutido

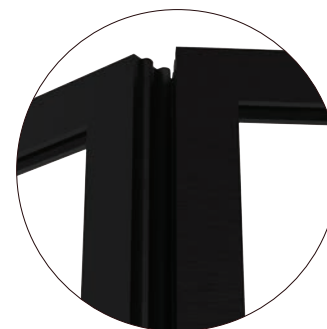
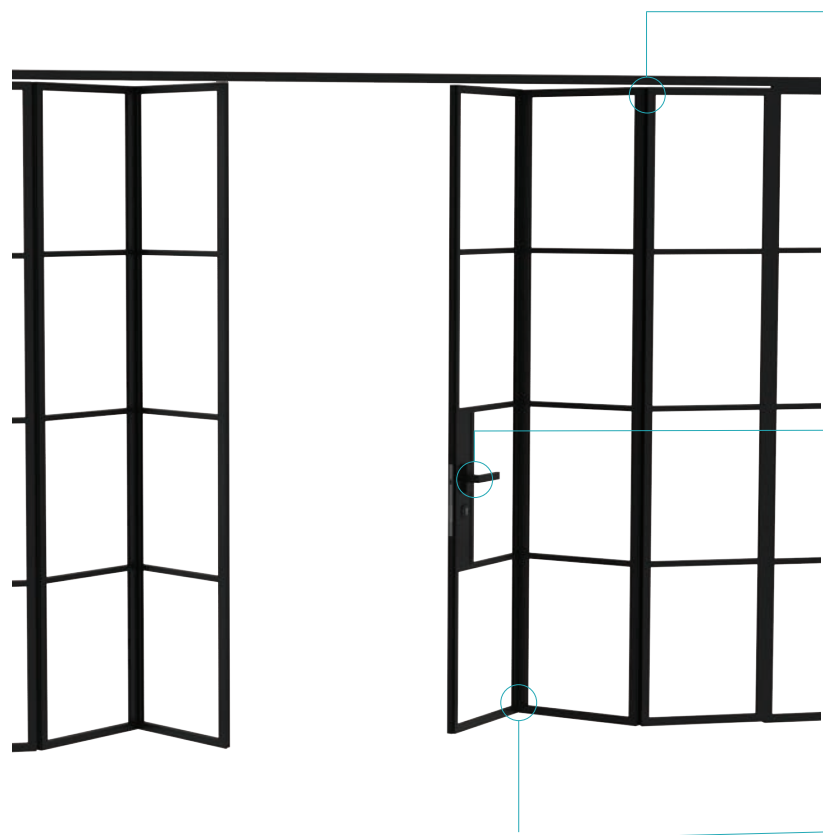

Gomas de fuelle
entre hojas



Manivela de apertura
de cerradura



Sistema de hojas
plegables

Carriles y sistemas

SLID FOLD



LITE FOLD



Aura
Luz
Minimalismo
Aliento

Genera ambientes y sensaciones singulares, inimitables e irrepetibles. ALMA es única.
Ilumina y hace lucir cada uno de los espacios donde tiene presencia. ALMA es protagonista.
Genera exclusividad, excelencia y exquisitez en cada uno de sus detalles. ALMA es perfección.
Provoca grandes exhalaciones con su diseño y estética, deja huella. ALMA es omnipresente.





Aluminio soldado

MARVER

Puertas de aluminio soldado

La cancela de la que todo el mundo habla



Las **puertas de aluminio soldado** del Grupo Marver se destacan como un ejemplo paradigmático de cómo la innovación y la modernidad pueden integrarse con la seguridad, la durabilidad y la decoración. Estas puertas representan una solución integral que combina tecnología avanzada con un diseño estético refinado, ofreciendo una opción versátil y eficiente para una amplia gama de aplicaciones arquitectónicas. El futuro más presente con modelos propios y patentados, la joya de la corona es aire nuevo y proyecto de futuro.

Fabricamos puertas de aluminio soldado, vallas y cancelas de exterior, con diseños únicos y personalizados, manteniendo la fuerza del hierro con las garantías del aluminio, a través de un método de soldadura único, ideal para la fabricación de todo tipo de puertas de exterior y mucho más. Sin duda, tecnología de vanguardia que redefine los estándares en la industria. La técnica de soldadura avanzada utilizada en la fabricación asegura una estructura robusta y resistente. Y además, la capacidad del aluminio para resistir el óxido y la corrosión asegura que las puertas mantengan su aspecto y funcionalidad durante muchos años, con un mantenimiento mínimo.

El **diseño de las puertas de aluminio soldado** del Grupo Marver está impregnado de una estética moderna y elegante. Con líneas limpias, acabados refinados y una paleta de colores contemporánea, estas puertas no solo cumplen una función práctica, sino que también sirven como elementos decorativos que realzan el ambiente. Su diseño estilizado y la posibilidad de personalización permiten que se conviertan en piezas clave en la estética general de un edificio.

Uno de los aspectos más destacados de las puertas de aluminio soldado es su seguridad. La robustez del aluminio soldado proporciona una barrera efectiva contra intentos de intrusión, mientras que los sistemas de cerraduras avanzados y las opciones de refuerzo adicional garantizan una protección superior.

Sin duda, es nuestro proyecto más ambicioso y hemos invertido gran parte de nuestros años de experiencia en lo que estamos seguros que ya es el producto de esta década. Marver aluminio soldado se sitúa como referente en el mercado español, con una política de expansión en el extranjero, a través de la marca Marver UK y distintos partners internacionales.



La innovación es constante, incorporamos permanentemente las tendencias y mejoras que existen en Europa y Estados Unidos, dando mucho valor a la capacidad y estilo del mercado nacional.

Pensamos en el futuro para construir el presente.

Sistemas de seguridad para puertas correderas y batientes

Slide safe

El **Slide Safe** se compone de un marco de encuentro anti atrapamiento **especialmente diseñado para puertas correderas**, una goma pasiva y una rueda guiadora integrada en el extremo de la puerta que conecta con dicho marco, ofreciendo una solución elegante y eficiente para su funcionamiento.

Con un ancho de 25 cm incluyendo dos alas laterales (interior y exterior) este marco permite fijar fotocélulas sin necesidad de hacer trabajos de albañilería. Todo ello, hace que la puerta corredera quede completamente alojada y protegida una vez cerrada, garantizando un ajuste preciso, un remate limpio con la fachada y la seguridad que exige el marcado CE.

Su diseño minimiza el espacio visible cuando la puerta está en posición cerrada, brindando un acabado impecable y moderno. Ideal para maximizar el espacio en cualquier estancia, Slide Safe combina funcionalidad, diseño minimalista y seguridad, optimizando tanto el uso del espacio como la apariencia del entorno. Es la opción perfecta para quienes buscan soluciones inteligentes y de calidad en sistemas de puertas correderas.

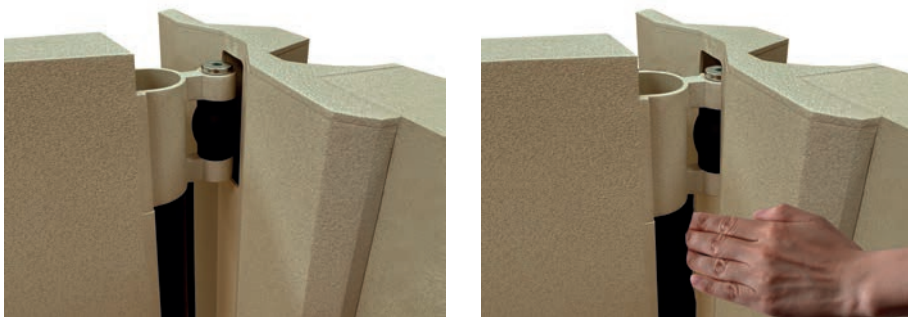

Swing safe

El **Swing Safe** es un innovador **sistema diseñado para puertas batientes** que cuenta con una bisagra de aluminio y una goma protectora. Esta solución avanzada no solo protege el marco de la puerta cuando está cerrada, sino que también actúa como una medida de seguridad adicional para evitar que los dedos queden atrapados al cerrarse.

Protección del marco: La goma actúa como amortiguador, evitando daños en el marco cada vez que la puerta se cierra, lo que prolonga la vida útil de la instalación.

Seguridad para todos: El sistema Swing Safe ha sido diseñado pensando en la seguridad de los usuarios, ayudando a evitar accidentes con los dedos al acompañar el cierre de la puerta, cumpliendo con la normativa que exige el marcado CE.

Gracias a Grupo Marver, el Swing Safe es la solución perfecta para quienes buscan una **combinación de diseño, funcionalidad y seguridad en puertas batientes**. Mejora la durabilidad de tus puertas y ofrece un ambiente más seguro en tu hogar, oficina o negocio.



Sistema de soporte para puertas

Elevator



El **Elevator es un avanzado sistema de soporte para puertas** que redefine la funcionalidad y el diseño de las aperturas. Compuesto por una bisagra superior e inferior y una goma protectora, Elevator permite que la puerta se abra a 90° y se levante, quedando suspendida por encima del suelo para salvar rampas muy pronunciadas

Este innovador mecanismo no solo facilita una apertura suave y sin fricciones, sino que también previene el desgaste del borde inferior de la puerta al evitar el contacto directo con el suelo. La goma protectora asegura un cierre silencioso y sin impactos, prolongando la vida útil de la puerta y manteniendo la estética del entorno, siendo al mismo tiempo un sistema seguro para evitar el atrapamiento de dedos.

Perfecto para espacios modernos y de alto tráfico, el sistema Elevator combina tecnología de punta con un diseño elegante, proporcionando una solución práctica y duradera para cualquier tipo de puerta.

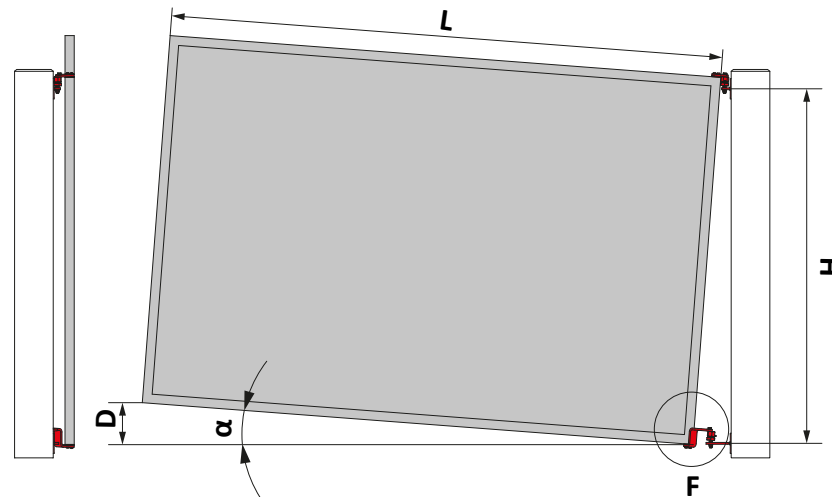
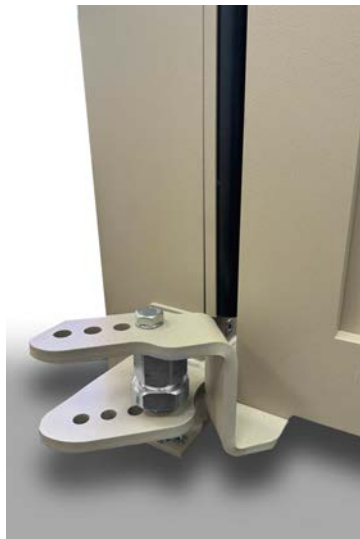

H (m)	FORO HOLE	α °	L = 1 m D (mm)	L = 2 m D (mm)	L = 3 m D (mm)
0,8	1	4,5	80	160	240
	2	6	103	206	309
	3	8	150	300	450
	4	10	180	360	540
1,2	1	3	50	100	150
	2	4,5	80	160	240
	3	5,5	100	200	300
	4	7	125	250	375
1,5	1	2,5	45	90	135
	2	3,5	60	120	180
	3	4,5	80	160	240
	4	5,5	100	200	300
1,8	1	2	35	70	105
	2	3	50	100	150
	3	3,5	60	120	180
	4	4,5	80	160	240

Vallados de arquitectura contemporánea

Dando respuesta a la demanda de la arquitectura actual, hemos querido plantear nuestros propios sistemas de vallado. Se trata de diseños minimalistas donde el protagonismo lo tienen los perfiles horizontales o verticales. Otro de los puntos fuertes de estos diseños son las terminaciones escalonadas en los formatos verticales. Con estos diseños creados solo para vallados, Grupo Marver aporta una mejora para el cerramiento exterior de imagen propia y moderna.



Valla de lamas horizontales que ofrece una alta privacidad a los clientes que buscan una fachada cálida y llena de hogar, este modelo no necesita marcos horizontales.

** Este vallado puede presentar sus lamas en imitación madera o acabado RAL.*

ANDORRA



Detalle del perfil

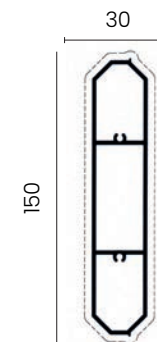

Modelo de tablonés más anchos que aporta un estilo natural y limpio, además de sensación de consistencia, permite ver el exterior sin perder la privacidad. No necesita marcos horizontales.

** Este vallado puede presentar sus lamas en imitación madera o acabado RAL.*

ALSACIA

Vallados de arquitectura contemporánea

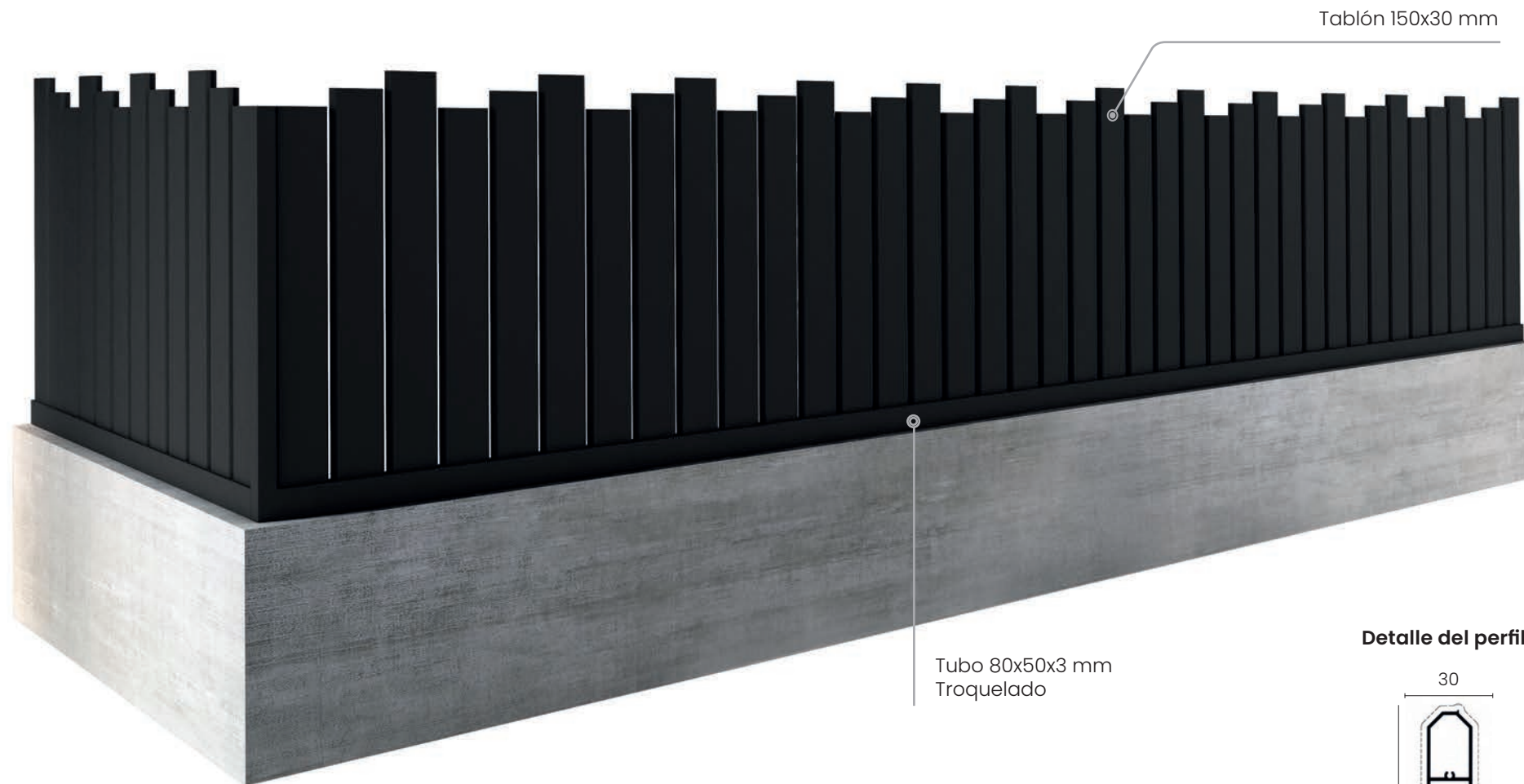

Tablón 150x30 mm

Tubo 80x50x3 mm
Troquelado

Detalle del perfil

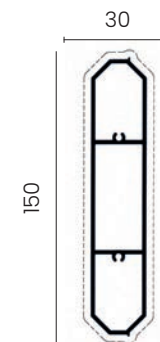

Vallado de líneas verticales de diseño minimalista, con terminaciones superiores escalonadas de gran elegancia, permite ver el exterior, no perdiendo privacidad en el interior.

No necesita marcos verticales ni superior.

* Posibilidad de terminaciones rectas. Solo acabado RAL

LISBOA

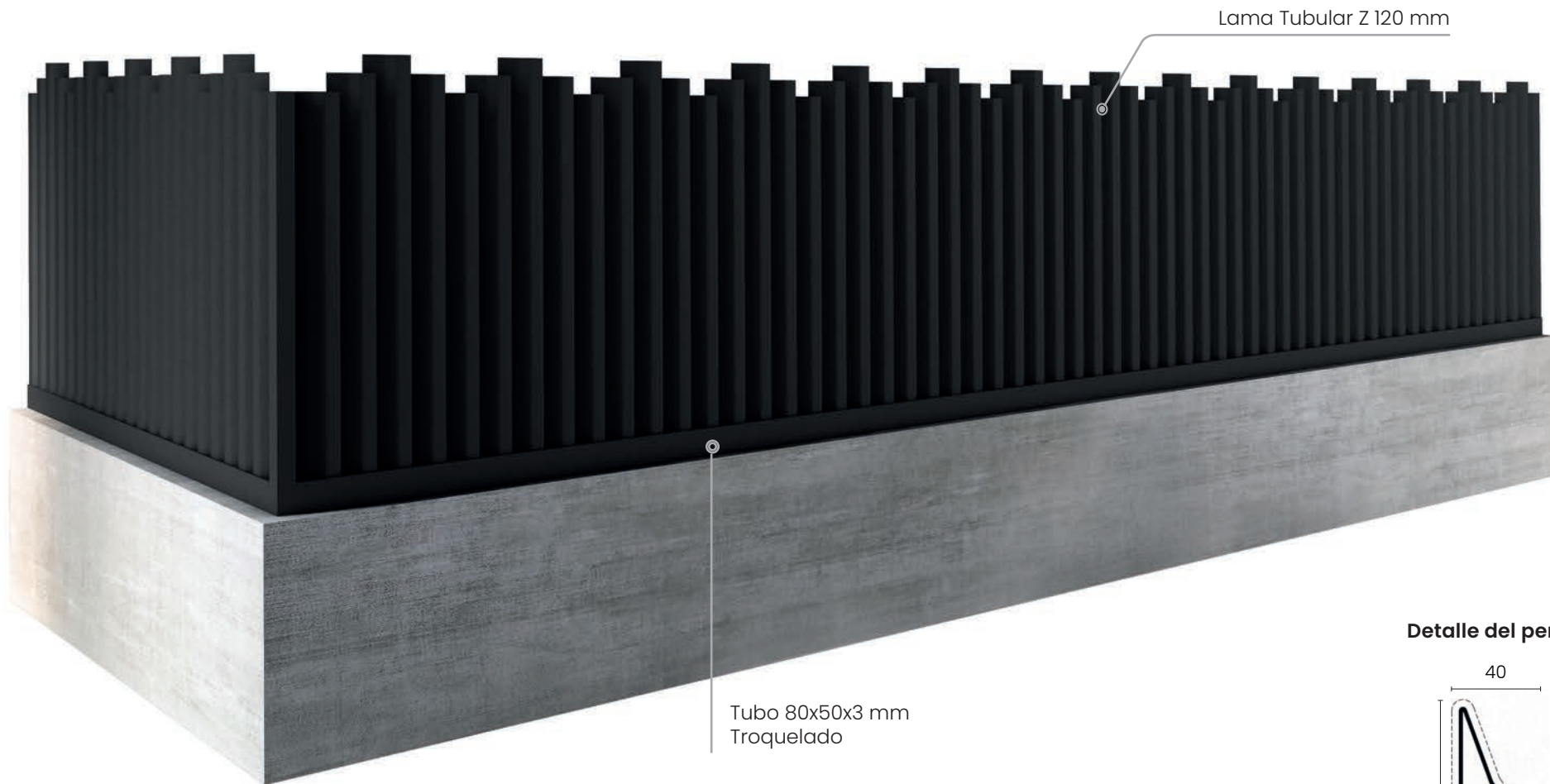

Detalle del perfil

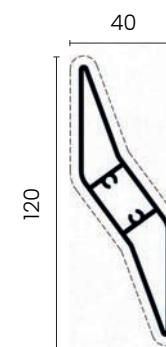

Modelo de valla ciega o abierto según la dirección de su lama, elegante de aspecto discreto con acabado superior escalonado, este vallado ofrece mucha versatilidad para los ocupantes de la vivienda. No necesita marcos verticales ni superior.

* Posibilidad de terminaciones rectas. Solo acabado RAL

LOS ÁNGELES

Welcome pivot door

Innovación en puertas de entrada La versión más contemporánea de puertas de entrada

El herraje se compone de:

- Cerradura de tres puntos
- Bombillo antibumping
- Manivela de aluminio anodizado
- Cubre bombillos de seguridad niquelado
- Punto de giro superior regulable
- Cojinete inferior con rodamientos
- Manivela minimalista

La línea de **puertas pivotantes** de la firma Grupo Marver, apuesta por el diseño y por un formato de apertura muy contemporáneo.

Welcome **representa la fusión perfecta de diseño, estilo y minimalismo en puertas pivotantes**. Con su perfil Zero y acabados elegantes, estas puertas ofrecen una estética moderna y sofisticada que se adapta a cualquier espacio. La personalización es clave, permitiéndote elegir acabados y detalles que reflejan tu estilo único. Además, su diseño minimalista destaca por líneas limpias y funcionales, creando un impacto visual sutil pero impresionante.

Con un **perfil Zero 100x80 de espesor 3+1**, estas puertas cuentan con una doble chapa de 4 mm y un grosor total de 88 mm, garantizando una robustez excepcional. Espesor exterior de 4 mm e interior de 4 mm. Entre dichos espesores de chapa, las puertas Welcome incorporan una estructura tubular de gran espesor, que le dan a estas una gran robustez y seguridad.

El **aislante de lana de roca interior** ofrece un excelente aislamiento térmico y acústico, mientras que la cerradura de seguridad de 3 puntos semi automática o manual y el bombillo de seguridad proporcionan una protección avanzada. La estructura interior reforzada y las gomas perimetrales de estanqueidad aseguran durabilidad y eficiencia energética a buen nivel.

El **tirador de aluminio** integrado en la puerta, con un grosor de 60x20 mm, añade un toque de minimalismo y personalización a un diseño elegante y moderno. El acabado final de las puertas Welcome puede ser en cualquier terminación ral, súper mate o tridimensional, incluso con pinturas superdurables qualicoat clase 2.

Welcome es la elección perfecta para quienes buscan una puerta que combine
seguridad, funcionalidad y estilo.

Welcome no solo es una puerta, es una declaración de estilo para tu hogar o oficina.

Ancho máximo: 1700 mm - Alto máximo: 3000 mmm. * No se presenta en imitación madera

Detalle cubre bombillos



Detalle cojinete inferior





GEOMETRIK
La precisión en una puerta



BASIC
Minimalismo en estado puro



ESENZIAL
Calidad y diseño absoluto



DARK SOUL



i Delicada y fina

Modelo que destaca por su homogeneidad y chapa lisa en toda su puerta. Exclusiva y distinguida en su forma, textura y presentación. Ambas caras son iguales y los montantes y hoja tienen la misma estética. Compuesta por una puerta monobloque de una sola pieza con perfiles de gran espesor y canalizaciones en el interior para el continuo desagüe del agua y evitar así, la aparición de alúmina.

** Modelo adaptable a todo el tipo de fachadas de viviendas unifamiliares modernas y contemporáneas.
* Este modelo se puede fabricar en cualquier color RAL.*

⚙ Sistema de perfilaría:



Doble ZERO

✓ A destacar:

Medidas máximas:
6000 x 2000 mm en una sola chapa



Aluminio extruido
MARVER

Medida de marco
70 mm

Medida alto tirador
600 mm

Diámetro tirador
40 x 20 mm

Espesor de chapa
4 mm

Puerta peatonal
vista exterior



Puerta peatonal
vista interior



Manivela de aluminio

Medida de marco
50 mm
Sección de marco
88 mm

Bisagra
fusión oculta



BLACK LINE



i Perfección y esplendor

Modelo que destaca por sus láminas anchas y su exacta división entre estas 4, para conseguir así, un protagonismo y una estética muy definida. Ambas caras son iguales y los montantes y hoja tienen la misma estética. Compuesta por una puerta monobloque de una sola pieza con perfilera de gran espesor y canalizaciones en el interior para el continuo desagüe del agua y evitar así, la aparición de alúmina.

** Modelo adaptable a todo el tipo de fachadas de viviendas unifamiliares modernas y contemporáneas.*

** Este modelo se puede fabricar en cualquier color RAL.*

⚙ Sistema de perfilera:



Doble ZERO

✓ A destacar:

Medidas máximas:
6000 x 2500 mm



Aluminio extruido
MARVER

Medida de marco
70 mm

Medida alto tirador
600 mm

Diámetro tirador
40 x 20 mm

Espesor de chapa
4 mm

Puerta peatonal
vista exterior



Puerta peatonal
vista interior



Separaciones entre láminas
20 mm

Manivela de aluminio

Medida de marco
50 mm
Sección de marco
88 mm

Bisagra
fusión oculta



MYKONOS

i Sencilla y elegante

Compuesta de tablonces horizontales separados entre ellos para evitar así, el efecto vela.

* Modelo polivalente y adaptable a cualquier estilo constructivo y fachadas de gran longitud.

* Este modelo se puede fabricar en cualquier color RAL.

⚙ Sistema de perfilería:

Estándard

✓ A destacar:

Medidas máximas:
6000 x 2500 mm

🔄 Variantes:

 Lama vertical



Puerta peatonal
vista exterior

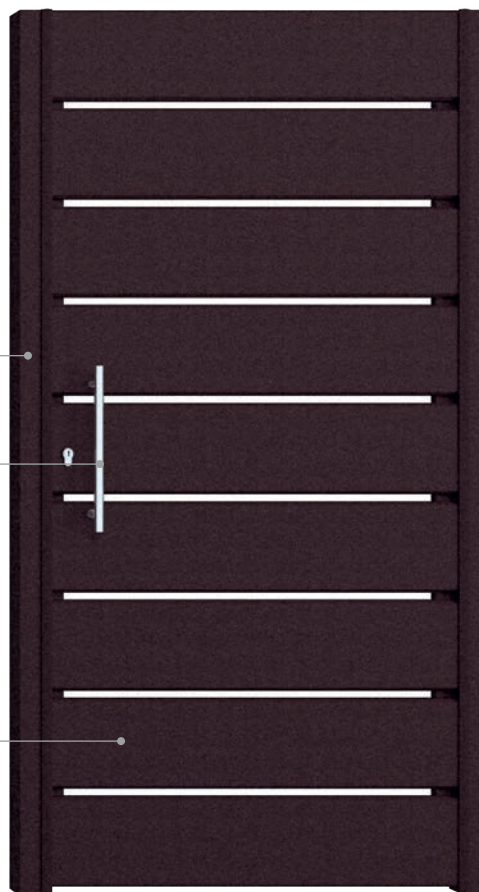

Medida de marco
70 mm

Medida alto tirador
400 mm

Diámetro tirador
20 mm

Medida de lama
200 mm

Puerta peatonal
vista interior



Medida de la hoja
60 mm

Sección de hoja
40 mm

Manivela de aluminio

Medida de marco
50 mm

Sección de marco
67 mm

Bisagra
fusión oculta



BATRES



i Sobría y estilosa

De líneas rectas, imagen sencilla, robusta y con gran presencia, este modelo destaca por sus puertas reforzadas monobloque en una sola pieza, con perfiles de gran espesor y canalizaciones en el interior para el continuo desagüe del agua y evitar así, la aparición de alúmina.

* Modelo adaptable a cualquier estilo constructivo.

* Este modelo se puede fabricar en cualquier color RAL, incluso las lamas en imitación madera.



⚙️ Sistema de perfilaría:



✓ A destacar:

Medidas máximas:
6000 x 2500 mm

🔄 Variantes:

-  Lama vertical
-  Lama diagonal



Puerta peatonal
vista exterior



- Medida de marco **70 mm**
- Medida alto tirador **400 mm**
- Diámetro tirador **20 mm**
- Medida de lama **100 mm**

Puerta peatonal
vista interior



- Medida de la hoja **80 mm**
- Sección de hoja **50 mm**
- Manivela de aluminio
- Medida de marco **50 mm**
- Sección de marco **50 mm**

Bisagra
fusión oculta



GRIÑÓN



i Distinguida y exitosa

Ilustre por su sencillez y compuesta por líneas horizontales, este modelo destaca por sus puertas reforzadas monobloque en una sola pieza, con perfilera de gran espesor y canalizaciones en el interior para el continuo desagüe del agua y evitar así, la aparición de alúmina.

* Modelo adaptable a cualquier fachada o vivienda.

* Este modelo se puede fabricar en cualquier color RAL, incluso las lamas en imitación madera.

⚙ Sistema de perfilera:



Doble ZERO

✓ A destacar:

Medidas máximas:

6000 x 2500 mm

↻ Variantes:

Lama vertical

Lama 300 - *Griñón superior*

Punta de lanza - *Griñón de forja*

Cenefa - *Griñón de forja*



Puerta peatonal
vista exterior



Medida de marco
70 mm

Medida alto tirador
400 mm

Diámetro tirador
20 mm

Medida de lama
200 mm

Puerta peatonal
vista interior



Medida de la hoja
80 mm

Sección de hoja
50 mm

Manivela de aluminio

Medida de marco
50 mm

Sección de marco
50 mm

Bisagra
fusión oculta



ATENAS



i Elegante y robusta

De líneas rectas, imagen sencilla, con chapa perforada decorativa, y gran presencia. Destaca por sus puertas reforzadas monobloque en una sola pieza.

** Modelo adaptable a cualquier estilo constructivo.*

** Este modelo se puede fabricar en cualquier color RAL.*

⚙ Sistema de perfilaría:



Doble ZERO

✓ A destacar:

Medidas máximas:
6000 x 2500 mm

↻ Variantes:

 **Lama vertical**



Puerta peatonal
vista exterior



Medida de marco
70 mm

Medida alto tirador
500 mm

Diámetro tirador
30 mm

Chapa perforada
30 x 30 mm

Medida de lama
100 mm

Puerta peatonal
vista interior



Medida de la hoja
80 mm
Sección de hoja
50 mm

Manivela de aluminio

Medida de marco
50 mm
Sección de marco
50 mm

Bisagra
fusión oculta



ÁLAVA



i Solemne y excepcional

De imagen sencilla y de lamas anchas e imponentes. Destaca por sus duelas desmontables que permiten un lacado más homogéneo. Ambas caras son iguales, la interior con junquillo y dispone de uniones más marcadas.

* Modelo adaptable a cualquier estilo constructivo.

* Este modelo se puede fabricar en cualquier color RAL.

⚙ Sistema de perfilaría:



✓ A destacar:

Medidas máximas:

6000 x 2500 mm

🔄 Variantes:

 Lama vertical



Aluminio extruido
MARVER

Puerta peatonal
vista exterior



Medida de marco
70 mm

Medida alto tirador
500 mm
Diámetro tirador
30 mm

Medida de lama
350 x 30 x 2,5 mm

Medida de la hoja
100 mm

Puerta peatonal
vista interior



Medida de la hoja
80 mm

Sección de hoja
80 mm

Junquillo
25 x 25 mm

Manivela de aluminio

Medida de marco
50 mm

Sección de marco
80 mm

Bisagra
fusión oculta



MÁLAGA



i Minimalismo y pureza

Compuesta por tabloncillos de aluminio y separaciones entre ellos de acero inoxidable. Destaca por sus puertas reforzadas monobloque en una sola pieza, con perfilera de gran espesor y canalizaciones en el interior para el continuo desagüe del agua y evitar así, la aparición de alúmina.

** Modelo polivalente y adaptable a cualquier fachada con materiales modernos.*

** Este modelo se puede fabricar en cualquier color RAL.*

⚙ Sistema de perfilera:



✓ A destacar:

Hoja troquelada
Lama biselada a dos caras
Medidas máximas:
6000 x 2500 mm



Puerta peatonal
vista exterior



Medida de marco **70 mm**
Medida alto tirador **500 mm**
Diámetro tirador **30 mm**
Acero inox **10x10 mm**
Medida de lama **150 mm**

Puerta peatonal
vista interior



Medida de la hoja **80 mm**
Sección de hoja **50 mm**
Manivela de aluminio
Embellecedor **20 x 10 mm**
Medida de marco **50 mm**
Sección de marco **50 mm**

Bisagra
fusión oculta



POZUELO



i Sencilla y exclusiva

Cuenta con separaciones entre sus lamas horizontales de acero inoxidable. Sus lamas pueden ser desmontables, consiguiendo así, un lacado homogéneo.

** Modelo polivalente y adaptable a cualquier fachada con materiales modernos.*

** Este modelo se puede fabricar en cualquier color RAL, incluso las lamas en imitación madera.*

⚙ Sistema de perfilería:



ZERO

✓ A destacar:

Medidas máximas:
6000 x 2500 ammm

↻ Variantes:

 Lama vertical



Aluminio anodizado
MARVER

Puerta peatonal
vista exterior



Medida de marco
70 mm

Medida alto tirador
500 mm

Diámetro tirador
30 mm

Medida de lama
200 mm

Acero inox
16 mm

Medida de la hoja
100 mm

Puerta peatonal
vista interior



Medida de la hoja
80 mm

Sección de hoja
50 mm

Junquillo
30 x 20 mm

Manivela de aluminio

Medida de marco
50 mm

Sección de marco
80 mm

Bisagra
fusión oculta



CANTABRIA



i Exigente y robusta

Compuesta por lamas horizontales anchas e imponentes y un canal de aluminio anodizado entre ellas. Sus lamas pueden ser desmontables, consiguiendo así, un lacado homogéneo y espesor de la lama.

* Este modelo se puede fabricar en cualquier color RAL.

⚙ Sistema de perfilaría:



Medida de marco **70 mm**
 Medida alto tirador **750 mm**
 Grueso tirador **30 x 30 mm**

✓ A destacar:

Medidas máximas:
6000 x 2500 mm

Medida de lama **350 x 30 x 2,5 mm**
 Aluminio anodizado efecto inox. **27 mm**
 Medida de la hoja **100 mm**

Puerta peatonal
vista exterior



Puerta peatonal
vista interior



Medida de la hoja **80 mm**
 Sección de hoja **80 mm**

Junquillo **25 X 25 mm**

Manivela de aluminio

Medida de marco **50 mm**
 Sección de marco **80 mm**

Bisagra **fusión oculta**





NAVALCARNERO



i Única, de estilo casellano

Compuesta por lamas horizontales recordando así, a la típica puerta clásica con tachuelas. Sus lamas pueden ser desmontables, consiguiendo así, un acabado óptimo y homogéneo.

** Modelo polivalente y adaptable a cualquier fachada de ladrillo rústico o de piedra.*

** Este modelo se puede fabricar en cualquier color RAL, incluso las lamas en imitación madera.*

⚙ Sistema de perfilería:



✓ A destacar:

Medidas máximas:
6000 x 2500 mm

🔄 Variantes:

 Lama vertical



Puerta peatonal
vista exterior



Puerta peatonal
vista interior



Medida de marco
70 mm

Medida alto tirador
500 mm

Grueso tirador
30 mm

Medida de lama
200 mm

Tachuela con
doble recubrimiento
∅ 35 mm

Medida de la hoja
100 mm

Medida de la hoja
80 mm

Sección de hoja
80 mm

Junquillo
30x 20 mm

Manivela de
aluminio

Medida de marco
50 mm

Sección de marco
80 mm

Bisagra
fusión oculta



NAVACERRADA

i Clásica y contundente

Modelo distinguido por su gran volumen. Compuesta por una estructura muy fuerte y con una compleja canalización en su interior para un buen drenaje del agua. Ambas caras son iguales, la interior sin tachuelas. Los montates y las hojas tienen la misma estética. Los tablonces de una de sus caras, son desmontables, para facilitar así, el lacado de la misma.

** Modelo pensado para fachadas de montañas o rústicas, con elementos como la piedra y la pizarra como actores protagonistas.*

** Este modelo se puede fabricar en cualquier color RAL.*

⚙ Sistema de perfilería:

Estándar

✓ A destacar:

Medidas máximas:
6000 x 2500 mm

Puerta peatonal
vista exterior



Medida de marco
70 mm

Medida alto tirador
500 mm

Diámetro tirador
30 mm

Medida de lama
200 mm

Tachuela con
doble recubrimiento
∅ 35 mm

Medida de la hoja
100 mm

Puerta peatonal
vista interior



Hoja con canto curvo
Sección de la hoja
67 mm

Separación entre
láminas
20 mm aprox

Manivela de
aluminio

Medida de marco
50 mm
Sección de marco
67 mm

Bisagra
fusión oculta



TOLEDO



i Resistente y característica

Este modelo destaca por ser una puerta reforzada monobloque en una sola pieza., con perfilera de gran espesor y canalizaciones en el interior para el continuo desagüe del agua y evitar así, la aparición de alúmina. Característica por su doble chapa exterior y su aislante interno.

** Modelo pensado para fachadas rústicas y modernas , con distintos tipos de ladrillo y piedra.*

** Este modelo se puede fabricar en cualquier color RAL.*

⚙ Sistema de perfilera:



Medida de marco **70 mm**

Medida alto tirador **750 mm**

Diámetro tirador **30 mm**

✓ A destacar:

Medidas máximas:
6000 x 2500 mm

Grueso exterior **7 mm**

Medida de la hoja **100 mm**

Puerta peatonal
vista exterior



Puerta peatonal
vista interior



Medida de la hoja **80 mm**

Sección de hoja **80 mm**

Junquillo **20 x 20 mm**

Manivela de aluminio

Medida de marco **70 mm**

Sección de marco **80 mm**

Chapa lisa **3 mm**

Bisagra
fusión oculta





ARANJUEZ



i Original y polivalente

Destaca por sus perforaciones y separaciones entre lamas. Este modelo destaca por sus puertas reforzadas monobloque en una sola pieza, con perfilería de gran espesor y canalizaciones en el interior para el continuo desagüe del agua y evitar así, la aparición de alúmina.

** Modelo polivalente y adaptable a cualquier tipo de fachadas y a la mayoría de estilo constructivos.*

** Este modelo se puede fabricar en cualquier color RAL.*

⚙ Sistema de perfilería:



Doble ZERO

✓ A destacar:

Medidas máximas:
6000 x 2500 mm



MARVER

Puerta peatonal
vista exterior



Medida de marco
70 mm

Medida alto tirador
500 mm

Diámetro tirador
30 mm

Medida de lama
200 mm

Puerta peatonal
vista interior

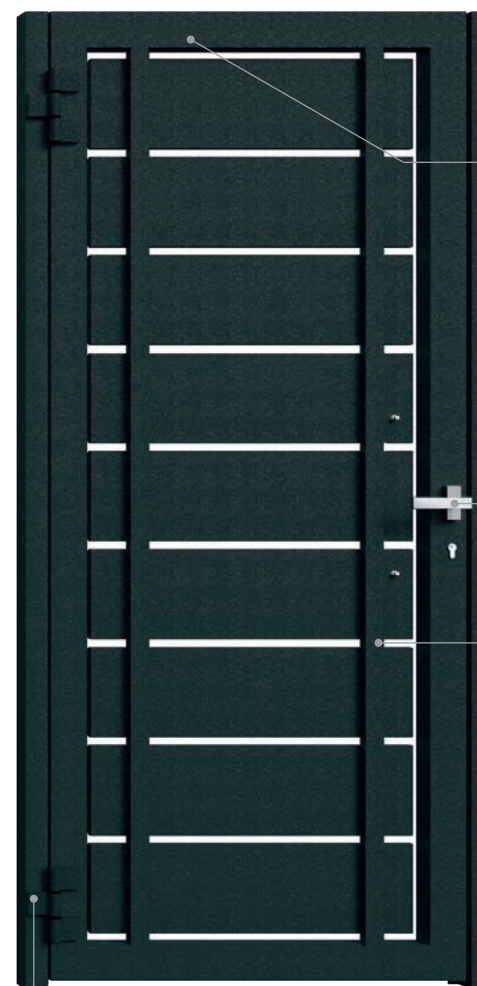

Medida de la hoja
80 mm

Sección de hoja
50 mm

Manivela de aluminio

Perfil
40 x 20 x 3 mm

Medida de marco
50 mm

Sección de marco
50 mm

Bisagra
fusión oculta



MADRID



i Personalidad al estilo francés

Este modelo destaca por sus canalizaciones en el interior para el continuo desagüe del agua, para evitar así, la aparición de la alúmina.

* Modelo polivalente y adaptable a cualquier tipo de vivienda donde la privacidad no es una prioridad.

* Este modelo se puede fabricar en cualquier color RAL.

⚙ Sistema de perfilaría:



Doble ZERO

Medida de marco
70 mm

Medida alto tirador
500 mm

Diámetro tirador
30 mm

✓ A destacar:

Medidas máximas:
6000 x 2500 mm

Medida de lama
200 mm

Puerta peatonal
vista exterior

Puerta peatonal
vista interior



Medida de la hoja
80 mm

Sección de hoja
50 mm

Perfil
100 x 20 mm

Manivela de aluminio

Medida de marco
50 mm

Sección de marco
50 mm

Bisagra
fusión oculta





68

IBIZA



i Refinada y tradicional

Este modelo emula la clásica lama elíptica de metal que tan usada ha sido en el inicio del siglo XXI. Compuesta por una puerta monobloque de una sola pieza, con perfilera de gran espesor y canalizaciones en el interior para el continuo desagüe del agua y evitar así, la aparición de alúmina. La lama de este modelo se presenta dentro de un perfil troquelado.

* Modelo que se adapta casi al 100% de todas las fachadas.

* Este modelo se puede fabricar en cualquier color RAL.

⚙ Sistema de perfilera:



Doble ZERO

✓ A destacar:

Medidas máximas: **6000 x 2500 mm**

Hoja troquelada

Tirador inclinado

↻ Variantes:

 Lama vertical

Medida de marco
70 mm

Medida alto tirador
500/400 mm

Diámetro tirador
30 mm

Medida de lama
75 x 15 x 1,6 mm

Puerta peatonal
vista exterior



Puerta peatonal
vista interior



Medida de la hoja
80 mm
Sección de hoja
50 mm

Manivela de aluminio

Medida de marco
50 mm
Sección de marco
50 mm

Bisagra
fusión oculta





BUDAPEST



i Atractiva y distinta

Modelo de estilo celosía que se compone de unas láminas anchas zeta tubular más grandes de lo habitual presentadas dentro de un perfil troquelado. Compuesta por una puerta monobloque de una sola pieza, con perfilera de gran espesor y canalizaciones en el interior para el continuo desagüe del agua y evitar así, la aparición de alúmina.

* Modelo que se adapta a casi todo tipo de fachadas.

* Este modelo se puede fabricar en cualquier color RAL.

⚙ Sistema de perfilera:



✓ A destacar:

Medidas máximas: **6000 x 2500 mm**

Hoja troquelada

Tirador inclinado

🔄 Variantes:

 Lama vertical



Medida de marco

70 mm

Medida alto tirador

500 / 400 mm

Diámetro tirador

30 mm

Medida de lama

tubular "zeta"

120 mm

Puerta peatonal
vista exterior



Puerta peatonal
vista interior



Medida de la hoja

80 mm

Sección de hoja

50 mm

Manivela de

aluminio

Medida de marco

50 mm

Sección de marco

50 mm

Bisagra

fusión oculta



TORREJÓN



i **Majestuosa y suntuosa**

Este modelo de estilo celosía se compone de una lama más grande de lo habitual presentada dentro de un perfil troquelado. Compuesta por una puerta monobloque de una sola pieza, con perfilera de gran espesor y canalizaciones en el interior para el continuo desagüe del agua y evitar así, la aparición de alúmina.

- * Modelo que se adapta a todo el tipo de fachadas.
- * Este modelo se puede fabricar en cualquier color RAL.

⚙ **Sistema de perfilera:**



- Medida de marco **70 mm**
- Medida alto tirador **500 mm**
- Diámetro tirador **30 mm**

✓ **A destacar:**

Medidas máximas: **6000 x 2500 mm**
 Hoja troquelada

Medida de "avión" **150 mm**

Puerta peatonal
vista exterior

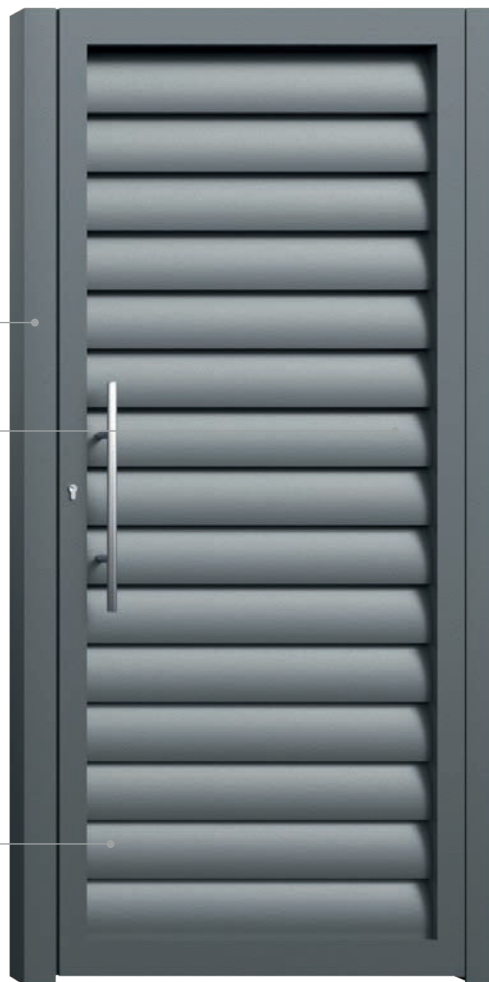

Puerta peatonal
vista interior



Medida de la hoja **80 mm**
 Sección de hoja **80 mm**

Manivela de aluminio

Medida de marco **50 mm**
 Sección de marco **80 mm**

Bisagra
fusión oculta





MILÁN

i Refinada y distinguida

Compuesta por tablonces horizontales que cobran todo el protagonismo de la misma, a la misma vez que provoca la circulación del aire entre tablonces para evitar el efecto vela y darle así, una gran robustez.

* Modelo idoneo para viviendas modernas donde la prioridad sea la ausencia de marcos y la intimidad.

* Este modelo se puede fabricar en cualquier color RAL.

⚙ Sistema de perfilería:

Estándard

✓ A destacar:

Medidas máximas:
6000 x 2500 mm

Puerta peatonal
vista exterior



Medida de marco
70 mm

Medida alto tirador
500 mm
Diámetro tirador
30 mm

Medida de lama
200 mm

Puerta peatonal
vista interior



Medida de la hoja
60 mm
Sección de hoja
40 mm

Perfil
60 x 20 x 3 mm

Manivela de aluminio

Medida de marco
50 mm
Sección de marco
67 mm

Bisagra
fusión oculta



FORMENTERA



i Distinta y notoria

Destaca por una curva central y balaustrada para mayor visibilidad. Compuesta por una puerta monobloque de una sola pieza, con perfilera de gran espesor y canalizaciones en el interior para el continuo desagüe del agua y evitar así, la aparición de alúmina.

* Modelo que se adapta casi al 100% de las fachadas y estilos constructivos.

* Este modelo se puede fabricar en cualquier color RAL.

⚙ Sistema de perfilera:



Doble ZERO

✓ A destacar:

Medidas máximas:

6000 x 2500 mm

Medida de marco
70 mm

Medida alto tirador
500 / 400 mm

Diámetro tirador
30 mm

Medida de lama
100 mm

Puerta peatonal
vista exterior



Puerta peatonal
vista interior



Medida de la hoja
80 mm

Sección de hoja
50 mm

Perfil
60 x 20 x 3 mm

Manivela de aluminio

Medida de marco
50 mm

Sección de marco
50 mm

Bisagra
fusión oculta



Aluminio extruido
MARVER



BARCELONA



i **Gentil y selecta**

Compuesta por líneas diagonales y detalles de vidrio que logran gran armonía. Modelo que destaca porque sus lamas diagonales pueden ser desmontables, consiguiendo así, un lacado más homogéneo de la misma.

* Modelo que se adapta a todo el tipo de fachadas.

* Este modelo se puede fabricar en cualquier color RAL, incluso las lamas en imitación madera.

⚙ **Sistema de perfilería:**



✓ **A destacar:**

Medidas máximas:
6000 x 2500 mm



Puerta peatonal
vista exterior



- Vidrio Carglass
- Medida alto tirador **500 mm**
- Diámetro tirador **30 mm**
- Medida de marco **70 mm**
- Medida de lama **200 mm**
- Medida de la hoja **100 mm**

Puerta peatonal
vista interior



- Medida de la hoja **80 mm**
- Sección de hoja **80 mm**
- Vidrio mate
- Manivela de aluminio
- Junquillo **30 x 30 mm**
- Medida de marco **50 mm**
- Sección de marco **80 mm**

Bisagra
fusión oculta



SAN FRANCISCO



i Moderna y cautivadora

Destaca por sus perfiles horizontales que permiten la visibilidad desde el exterior. Modelo resistente gracias a sus perfiles de gran espesor.

* Modelo que se adapta a cualquier tipo de construcción, sobretodo en estilos contemporáneos.

* Este modelo se puede fabricar en cualquier color RAL.

⚙ Sistema de perfilera:



Doble ZERO

✓ A destacar:

Medidas máximas:
5000 x 2300 mm

🔄 Variantes:

▮▮▮ Lama vertical



Aluminio anodizado
MARVER

Puerta peatonal
vista exterior

Puerta peatonal
vista interior

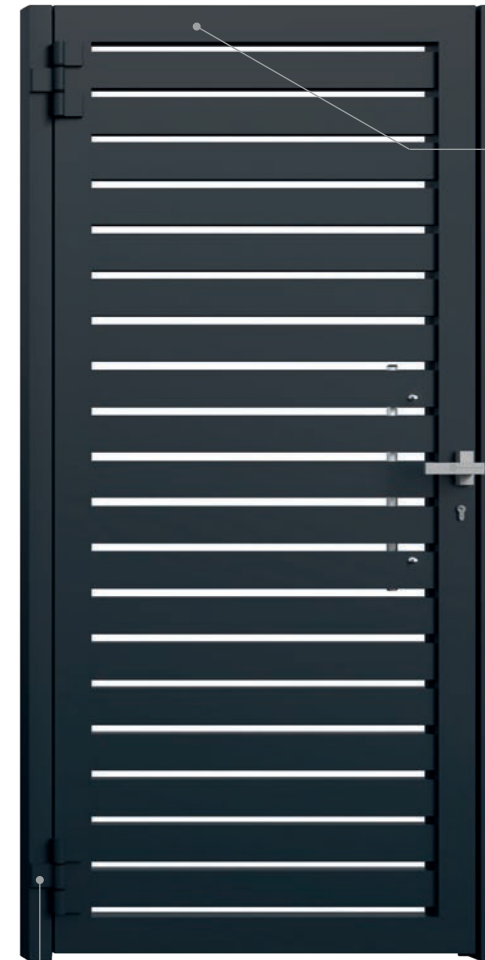

Medida de marco
70 mm

Medida alto tirador
500 mm

Diámetro tirador
30 mm

Medida de tubo
80 x 20 mm

Medida de la hoja
80 mm

Sección de hoja
50 mm

Manivela de aluminio

Medida de marco
50 mm

Sección de marco
50 mm

Bisagra
fusión oculta



VALENCIA



i Sublime y con clase

Destaca por ser una puerta ciega con detalles de vidrio que logran la excelencia y la elegancia. Sus lamas verticales pueden desmontarse, consiguiendo así, un lacado más homogéneo.

* Modelo adaptable a todo el tipo de fachadas .

* Este modelo se puede fabricar en cualquier color RAL. incluso las lamas en imitación madera.

Puerta peatonal
vista exterior

Puerta peatonal
vista interior

⚙ Sistema de perfilería:



✓ A destacar:

Medidas máximas:
6000 x 2500 mm

Medida de marco
70 mm

Medida alto tirador
1050 mm

Diámetro tirador
30 mm

Vidrio Carglass

Medida de lama
100 mm

Medida de la hoja
100 mm



Medida de la hoja
80 mm

Sección de hoja
80 mm

Manivela de aluminio

Medida de marco
50 mm

Sección de marco
80 mm

Junquillo
30 x 30 mm

Bisagra
fusión oculta





GALICIA



i Atrevido y energético

Destaca por sus movimientos entre sus líneas y tubos de aluminio con cortes geométricos. Gracias a su entramado de tubos esta goza de gran robustez. Compuesta por una puerta monobloque de una sola pieza, con perfilera de gran espesor y canalizaciones en el interior para el continuo desagüe del agua y evitar así, la aparición de alúmina.

** Este modelo se puede fabricar en cualquier color RAL.*

⚙ Sistema de perfilera:



✓ A destacar:

Medidas máximas:
6000 x 2500 mm



Puerta peatonal
vista exterior

Puerta peatonal
vista interior



Medida de marco
70 mm

Pomo cuadrado
80 x 80 mm

Chapa decorativa
desmontable

Medida de tubo
60 x 20 x 3 mm

Medida de la hoja
50 mm

Sección de hoja
80 mm

Junquillo
40 x 20 mm

Manivela de
aluminio

Medida de marco
50 mm

Sección de marco
50 mm

Bisagra
fusión oculta



SHEFFIELD

i De diseño británico

Modelo que destaca por la curva superior y lamas verticales de 200 mm. Un modelo que no deja indiferente y que despunta por su estilo propio.

* Modelo adaptable a todo tipo de fachadas de piedra o cualquier otro tipo de ladrillo.

* Este modelo se puede fabricar en cualquier color RAL.

⚙ Sistema de perfilería:



Doble ZERO

✓ A destacar:

Medidas máximas:
6000 x 2500 mm

Medida de marco
70 mm

Medida alto tirador
500 mm

Diámetro tirador
30 mm

Medida de lama
200 mm

Puerta peatonal
vista exterior



Puerta peatonal
vista interior



Medida de la hoja
80 mm

Sección de hoja
50 mm

Medida del tubo
60 x 20 x 2 mm

Manivela de aluminio

Medida de marco
50 mm

Sección de marco
50 mm

Bisagra
fusión oculta



Aluminio extruido
MARVER



PARIS



i Detalle y excelencia

Modelo que destaca por sus lamas horizontales y por la puerta ciega con el detalle de chapa perforada. Este modelo tiene un lacado más homogéneo en todos los rincones.

** Este modelo se puede fabricar en cualquier color RAL.*

⚙ Sistema de perfilaría:



Doble ZERO

✓ A destacar:

Medidas máximas:
6000 x 2500 mm

Puerta peatonal
vista exterior

Puerta peatonal
vista interior

Medida de marco
70 mm

Medida alto tirador
500 mm

Diámetro tirador
30 mm

Medida de lama
200 mm

Medida de la hoja
100 mm

Medida de la hoja
80 mm

Sección de hoja
80 mm

Chapa perforada
Ø 15 mm

Manivela de
aluminio

Junquillo
30 x 30 mm

Medida de marco
50 mm

Sección de marco
80 mm

Bisagra
fusión oculta





CHICAGO

i Original y singular

Destaca por sus puertas reforzadas monobloque en una sola pieza, con perfilera de gran espesor y canalizaciones en el interior para el continuo desagüe del agua y evitar así, la aparición de alúmina.

- * Modelo ideal para viviendas de diseños de gran estilo.
- * Este modelo se puede fabricar en cualquier color RAL.

⚙ Sistema de perfilería:

Estándard

✓ A destacar:

Medidas máximas:
6000 x 2500 mm

Puerta peatonal
vista exterior

Puerta peatonal
vista interior

Medida alto tirador
500 mm
Diámetro tirador
30 mm

Medida del perfil
80 x 80 x 3 mm

Punto de giro regulable

Perfil
40 x 20 x 3 mm

Manivela de aluminio

Perfil
50 x 50 x 3 mm

Perfil
70 x 70 x 3 mm





10

SANTA BÁRBARA

i Célebre y selecta

Modelo que destaca por su cantidad de tablillas homogéneas que dan cuerpo, volumen y corpulencia a todo su conjunto. Ambas caras son iguales y los montantes y hoja tienen la misma estética. Compuesta por una puerta monobloque de una sola pieza, con perfilera de gran espesor y canalizaciones en el interior para el continuo desagüe del agua y evitar así, la aparición de alúmina.

** Modelo adaptable a todo el tipo de fachadas de viviendas unifamiliares modernas y contemporáneas.*

** Este modelo se puede fabricar en cualquier color RAL.*

** Posibilidad de introducir número en la banda vertical de puertas de acceso de carruajes*

Puerta peatonal
vista exterior



Puerta peatonal
vista interior



⚙ Sistema de perfilera:



Doble ZERO

✓ A destacar:

Medidas máximas:
6000 x 2500 mm

Medida del marco
70 mm

Media alto tirador
600 mm

Diámetro tirador
40 x 20 mm

Ancho de banda de aluminio
150 mm aprox

Ancho tablilla
35 mm

Hueco tablilla
15 mm

Manivela de aluminio

Medida de marco
50 mm

Sección de marco
80 mm

Bisagra
fusión oculta



Aluminio extruido
MARVER



Sistemas verticales que marcan la diferencia

Nirvana es una solución única, versátil y sofisticada para vallas y cancelas de exterior que destaca por su estética natural, líneas verticales y materiales reciclables.

Producto natural, sostenible y de fabricación nacional

Nirvana es un producto nacional 100% sostenible que vela por la conservación del planeta y del medio ambiente. Todos los materiales con los que están fabricados nuestros sistemas son reciclables y están destinados a reducir la huella de carbono.



Puertas Eco Friendly



Producto natural



Fabricación nacional



Respetuosa con el medio ambiente



Reciclables



Responsable con la huella de carbono



El protagonista interior

el aluminio soldado

La estructura interior de nuestras puertas de exterior NIRVANA son de aluminio soldado, uno de los materiales más seguros del mercado por sus infinitas ventajas:



Resistente a la corrosión

Una excelente opción para puertas de exterior expuestas a condiciones climáticas adversas. Resistente a la humedad, la lluvia, la nieve o la exposición al sol.

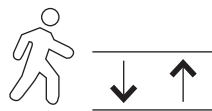

Ligereza y facilidad de manejo

El aluminio es un metal ligero, lo que facilita el transporte, la instalación y el funcionamiento de las puertas. Esto también reduce la carga en los mecanismos de apertura y cierre, lo que puede prolongar su vida útil.



Resistencia estructural

El aluminio soldado permite la fabricación de puertas de exterior robustas y duraderas. Estas puertas pueden soportar impactos y fuerzas externas sin deformarse ni comprometer su integridad.

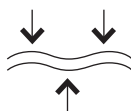

Versatilidad de diseño

El aluminio es un material maleable que se presta para la creación de diseños personalizados y estéticamente atractivos. Puede ser moldeado en diferentes formas y tamaños, lo que permite una amplia variedad de estilos y acabados para adaptarse a los gustos y necesidades individuales.



Bajo mantenimiento

El aluminio no se oxida ni se corroe de la manera que lo hace el hierro. Por lo que no es necesario pintarlo ni aplicarle capas protectoras regularmente. Bastará con limpiarlo periódicamente para mantener su apariencia y funcionalidad.



Sostenible y reciclable

Es un material muy sostenible y altamente reciclable. Gracias a ello, el aluminio soldado es un material que reduce la huella de carbono continuamente y contribuye en el mantenimiento del medio ambiente.

El aluminio soldado ofrece una combinación de resistencia, durabilidad, estética y bajo mantenimiento, lo que lo convierte en un material ideal para puertas de exterior.



El protagonista exterior

la madera sintética

El forrado exterior de las puertas NIRVANA es de madera sintética natural que incluye un 35% de cáscara de arroz en su composición.

Su **acabado Smooth Sanding** ofrece un delicado y suave lijado a cuatro caras que aporta confort y continuidad en vallas y cancelas de exterior. La cara visible del perfil presenta un acabado Natural, que emula a la madera tradicional. NIRVANA es el aliado perfecto para crear ambientes totalmente únicos y sofisticados.



Duradera y segura



Resistente al fuego, viento y agua



No se rompe, ni cuartea, ni trocea



Ecológica y sostenible



Resistente a golpes



De fácil mantenimiento y limpieza



No requiere de tratamientos adicionales



Intacto frente insectos y hongos

Su composición

puertas Nirvana

composición exterior



100%

Aluminio soldado

Metal más resistente y seguro del mercado

composición interior

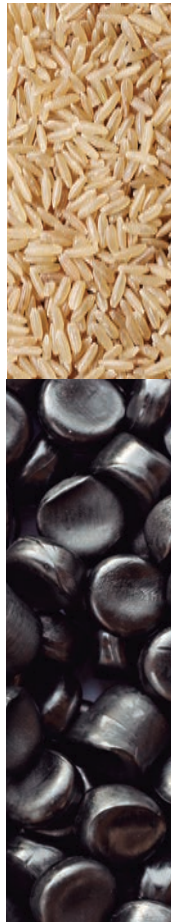

35%

Cáscara de arroz

Fibra vegetal natural

65%

policloruro de vinilo

Polímero resistente y duradero

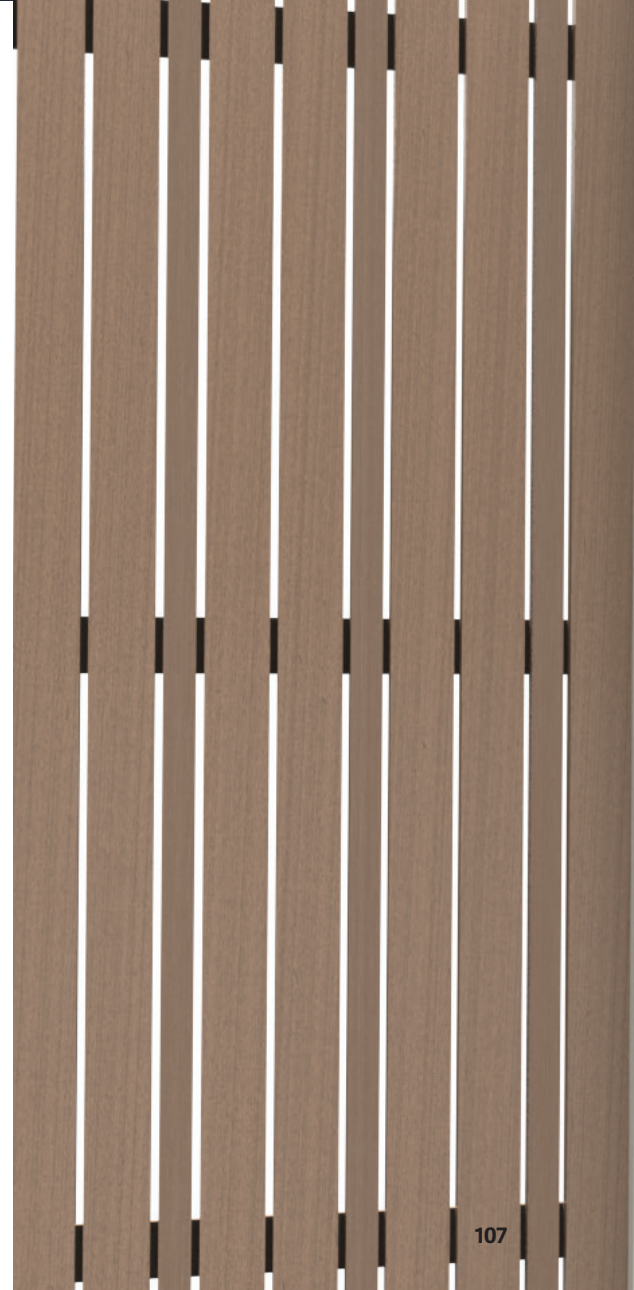



PANTHERA

Panthera

Sobrio, directo y conciso

Panthera es el diseño más sofisticado de la serie NIRVANA, las líneas verticales inspiran arquitectura contemporánea, limpieza y calidez. Las terminaciones de este diseño, recuerdan a los tejados de las antiguas naves industriales, aunque también existe la posibilidad de que sean en línea recta.

Panthera se alinea con las tendencias del mercado actual, los perfiles verticales cuentan con un grosor de 160 mm, se trata del el diseño más ancho de la gama, es un modelo que reviste las fachadas más minimalistas.

Perfil exterior: 160*40

Perfil interior: 80*50*3





JAGUAR

Jaguar

Un juego de grosores

Jaguar es el más descarado de la serie NIRVANA, las líneas verticales inspiran arquitectura contemporánea, limpieza y calidez. Las terminaciones de este diseño, recuerdan a los tejados de las antiguas naves industriales, aunque también existe la posibilidad de que sean en línea recta.

En Jaguar lo que predomina es la geometría equidistante y desordenada, gracias al peine de aluminio que comprende el sistema, este diseño evoca homogeneidad y descontrol, es un modelo que juega con dos tonalidades distintas que recuerdan las manchas del animal que le da nombre "Jaguar"

Perfil exterior: 80*40 y 40*40
Perfil interior: 80*50*3

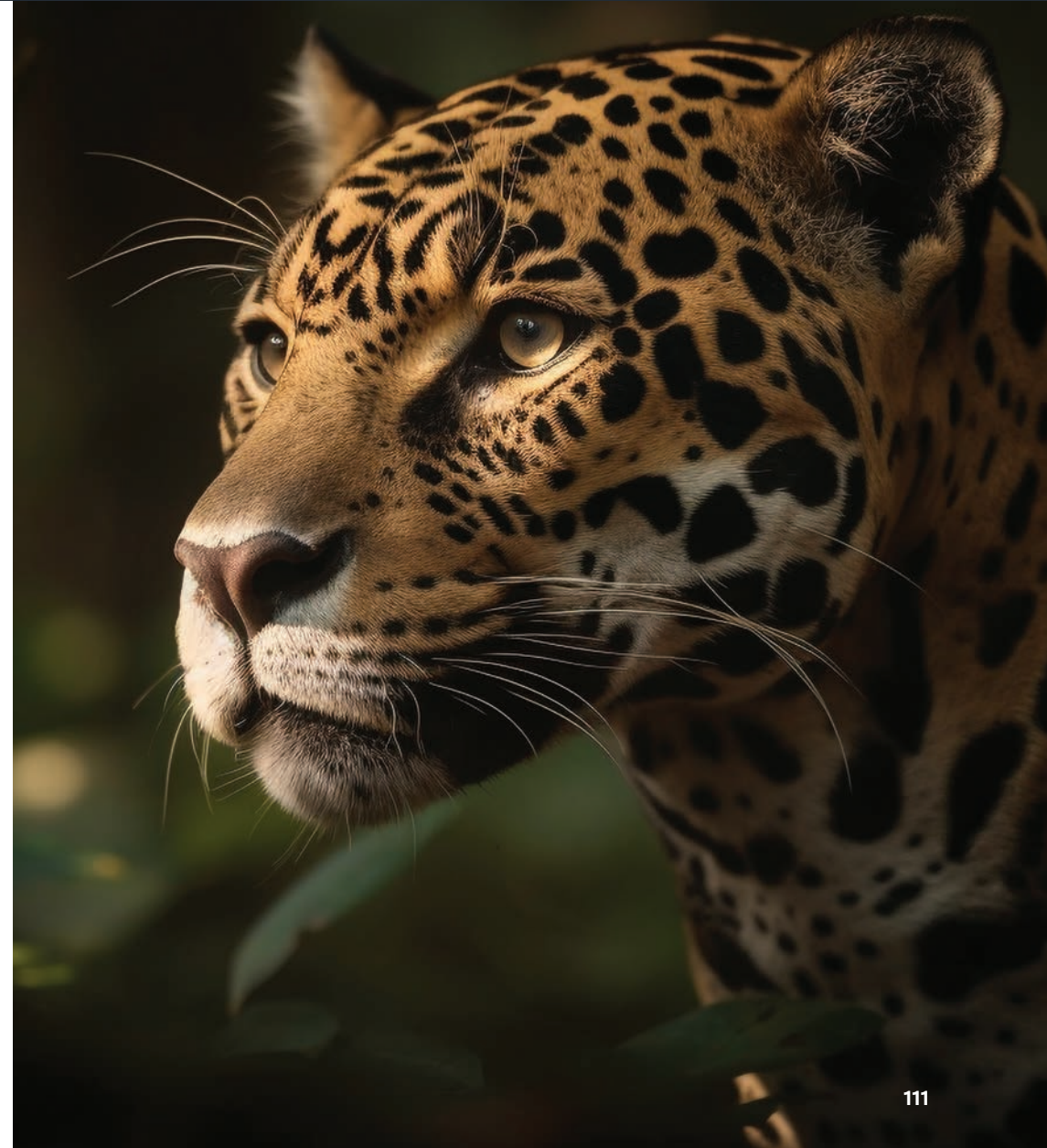



LINZE

Linze

La composición más homogénea

Linze aparece como el inicio de gama de la serie NIRVANA, las líneas verticales inspiran arquitectura contemporánea, limpieza y calidez. Este diseño se presenta con las terminaciones escalonadas siguiendo un patrón piramidal, aunque también existe la posibilidad de que sean en línea recta.

En Linze lo que predomina es la geometría equidistante gracias al peine de aluminio que comprende el sistema. Este diseño evoca homogeneidad y simetría.

Perfil exterior: 40*40
Perfil interior: 80*50*3



Carta de colores disponibles para todos nuestros modelos de puertas de exterior NIRVANA

	Polar 2347		IPE 2348
	Green Wood 2350		Roble 2349
	Silver 2332		Havanna 2482
	Gris 2214		Lino 2398
	Cinamon 2365 Nature		Sandalo 2361
	Castaño 2333		Teka 2326
	Cozumel 2377		Antracita 2211

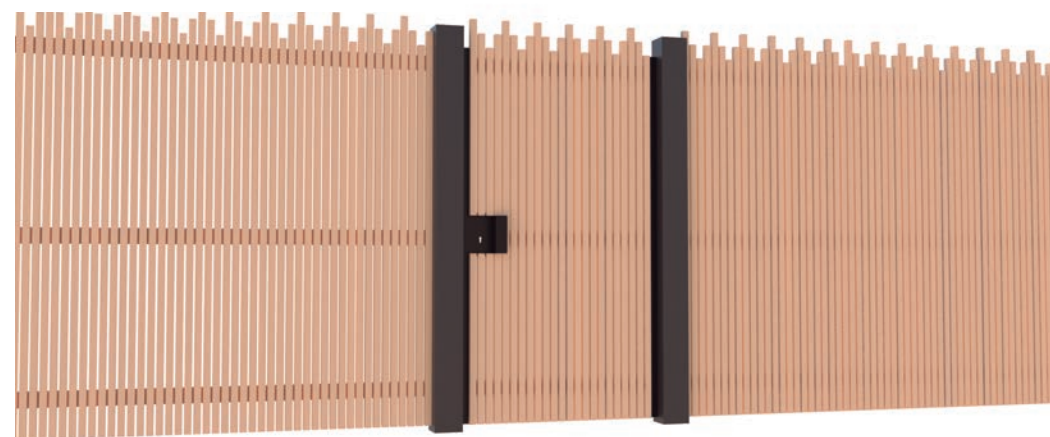
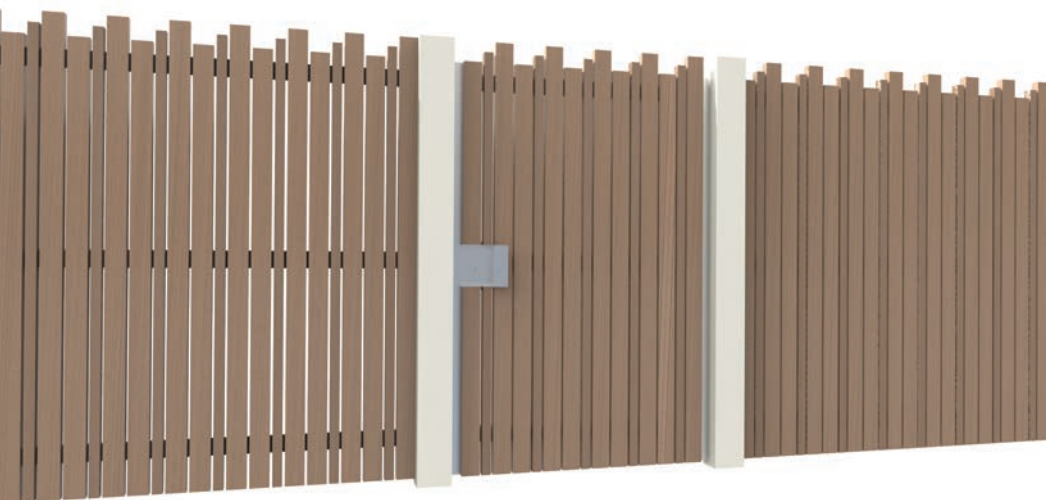

- 01 Lámpara destelleante
- 02 Banda izquierda de seguridad en apertura
- 03 Banda derecha de seguridad en cierre
- 04 Guiador
- 05 Fococélula interior izquierda en cierre
- 06 Fococélula interior derecha en cierre
- 07 Fococélula exterior izquierda en cierre
- 08 Fococélula exterior derecha en cierre
- 09 Tope trasero
- 10 Fococélula interior izquierda en apertura
- 11 Fococélula interior derecha en apertura



* Medidas máximas: 6000 x 2500 mm

*Esquema montaje accesorios normativa de obligado cumplimiento

* Medidas máximas: 10.000 x 2500 mm

*Esquema montaje accesorios normativa de obligado cumplimiento

- 01 Lámpara destelleante
- 02 Banda exterior izquierda en cierre
- 03 Banda exterior derecha en cierre
- 04 Banda interior izquierda en apertura
- 05 Banda interior derecha en apertura
- 06 Cuadro de maniobras
- 07 Accionador izquierda
- 08 Accionador derecha
- 09 Fococélula exterior izquierda en cierre
- 10 Fococélula exterior derecha en cierre
- 11 Fococélula interior izquierda en apertura
- 12 Fococélula interior derecha en apertura



- 01 Lámpara destelleante
- 02 Banda izquierda de seguridad en apertura
- 03 Banda derecha de seguridad en cierre
- 04 Fococélula interior izquierda en apertura
- 05 Fococélula interior derecha en apertura
- 06 Fococélula interior izquierda en cierre
- 07 Fococélula interior derecha en cierre
- 08 Fococélula exterior izquierda en cierre
- 09 Fococélula exterior derecha en cierre
- 10 Tope trasero
- 11 Guiador



* Medidas máximas: 6000 x 2500 mm

*Esquema montaje accesorios normativa de obligado cumplimiento

- 01 Lámpara destelleante
- 02 Cuadro de maniobras
- 03 Accionador
- 04 Fococélula exterior izquierda en cierre
- 05 Fococélula exterior derecha en cierre

- 06 Banda de seguridad en cierre
- 07 Fococélula interior izquierda en apertura
- 08 Fococélula interior derecha en apertura
- 09 Banda de seguridad en apertura fijada en pared si hubiera atrapamiento

* Medidas máximas: 5000 x 2300 mm

*Esquema montaje accesorios normativa de obligado cumplimiento





- 01 Lámpara destelleante
- 02 Banda izquierda de seguridad en apertura
- 03 Banda derecha de seguridad en cierre
- 04 Banda exterior de seguridad en apertura
- 05 Fococélula interior izquierda en apertura
- 06 Fococélula interior derecha en apertura

- 07 Fococélula interior izquierda en cierre
- 08 Fococélula interior derecha en cierre
- 09 Fococélula exterior izquierda en cierre
- 10 Fococélula exterior derecha en cierre
- 11 Tope trasero
- 12 Guiador



- 01 Lámpara destelleante
- 02 Banda exterior izquierda de seguridad en cierre
- 03 Banda exterior derecha de seguridad en cierre
- 04 Banda interior izquierda de seguridad en apertura
- 05 Banda interior derecha de seguridad en apertura
- 06 Cuadro de maniobras
- 07 Accionador izquierda
- 08 Accionador derecha
- 09 Fococélula exterior izquierda en cierre
- 10 Fococélula exterior derecha en cierre
- 11 Fococélula interior izquierda en apertura
- 12 Fococélula interior derecha en apertura



Colores disponibles



R-00053-MICRO-T - Q2

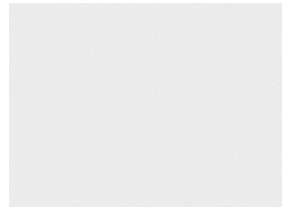

G-00357-MICRO-T - Q2



G-00007-MICRO-T - Q2



G-00067-MICRO-T - Q2



G-00227-MICRO-T - Q2

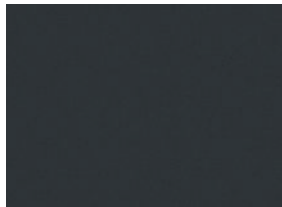

G-00167-MICRO-T - Q2

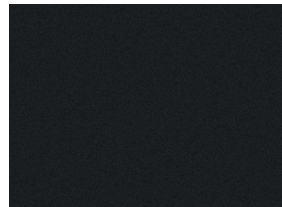

G-00217-MICRO-T - Q2

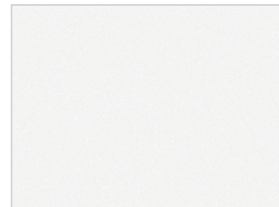

B-00169-MICRO-T - Q2

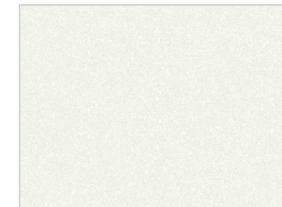

B-00109-MICRO-T - Q2

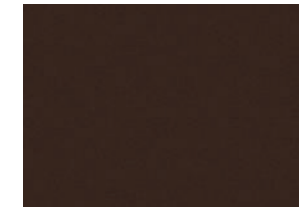

M-00148-MICRO-T - Q2

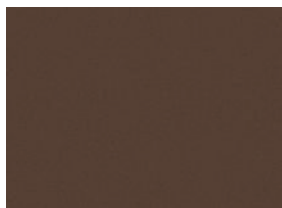

M-00288-MICRO-T - Q2

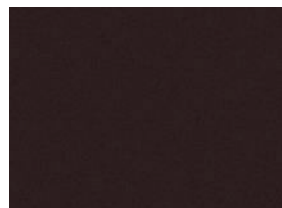

M-00198-MICRO-T - Q2

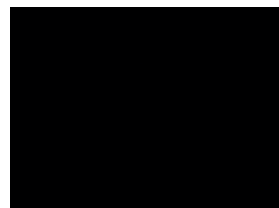

N-00059-MICRO-T - Q2



M-CORTEN-MICRO-TIG
BONDERIZADO - Q1

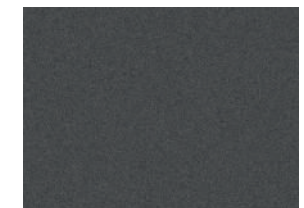

M-MICA-MICRO-TIG
BONDERIZADO - Q2



V-FULL GREEN-MICRO-TIG
BONDERIZADO - Q1

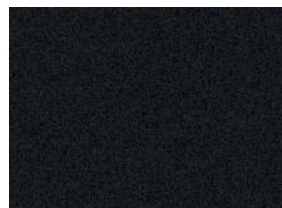

M-METAL BLACK-MICRO-TIG
BONDERIZADO - Q2

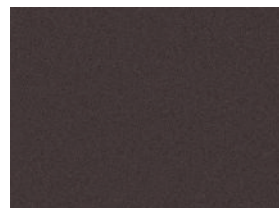

M-LUX BROWN-MICRO-TIG
BONDERIZADO - Q2

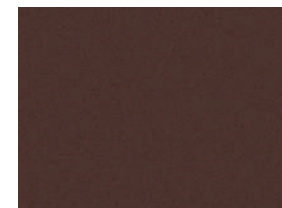

M-AUTUMM-SUPER MATT - Q2



T-TERRA-SUPER MATT - Q2

Carta cromática puertas aluminio soldado



A-NEPTUNE-SUPER MATT - **Q2**

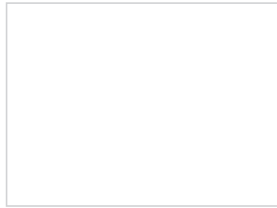

B-00169-GLOSS - **Q1**

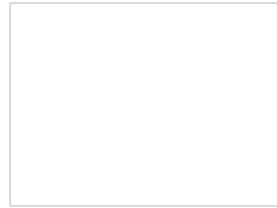

B-00169-MATT - **Q2**



G-00167-GLOSS - **Q1**



G-00167-MATT - **Q2**

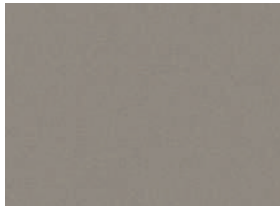

C-CHAMPAGNE-3D
BONDERIZADO - **Q2**



N-TRANSCENDENTAL-3D
BONDERIZADO - **Q2**

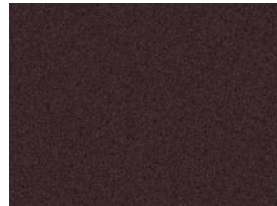

P-LUX PURPLE-3D
BONDERIZADO - **Q2**

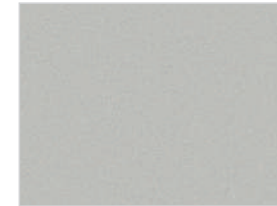

C-ICE CREAM-3D
BONDERIZADO - **Q2**

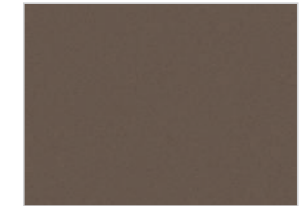

T-ARENA-3D
BONDERIZADO - **Q2**

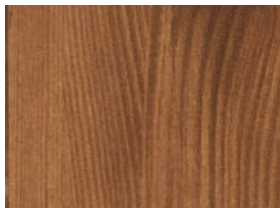

PINO-500 QUALIDECO

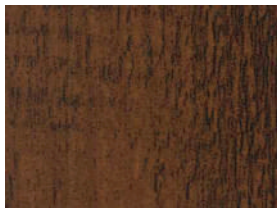

ROBLE-507 QUALIDECO

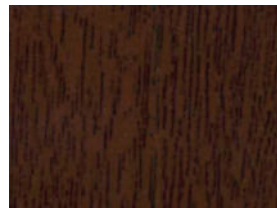

EMBERO OSCURO-519 QUALIDECO

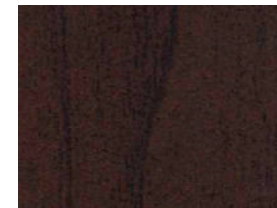

NOGAL-524 QUALIDECO

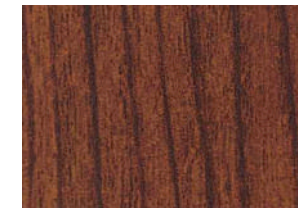

TEKA-525 QUALIDECO

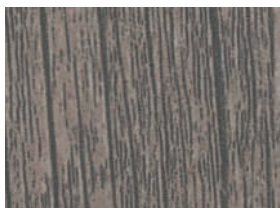

ROBLE ANTIGUO - 523 QUALIDECO

Los colores representados en este catálogo pueden sufrir variaciones respecto al original, debido a las técnicas de reproducción Offset.

Las imágenes de este catálogo no se pueden utilizar o reproducir sin permiso expreso de Grupo Marver

** Los acabados en **Q2** e imitación madera tienen un sobrecoste*

info@grupomarver.es

grupomarver.es